



vers. 002 / 07



gilles.tooling

vcr38gt.rearsets

vcr.rearsets-Y02

Zertifikat
Certificate

Anbauanleitung
Owners manual



Abbildung ähnlich!
Picture related!

VCR38GT

Sicherheitshinweise

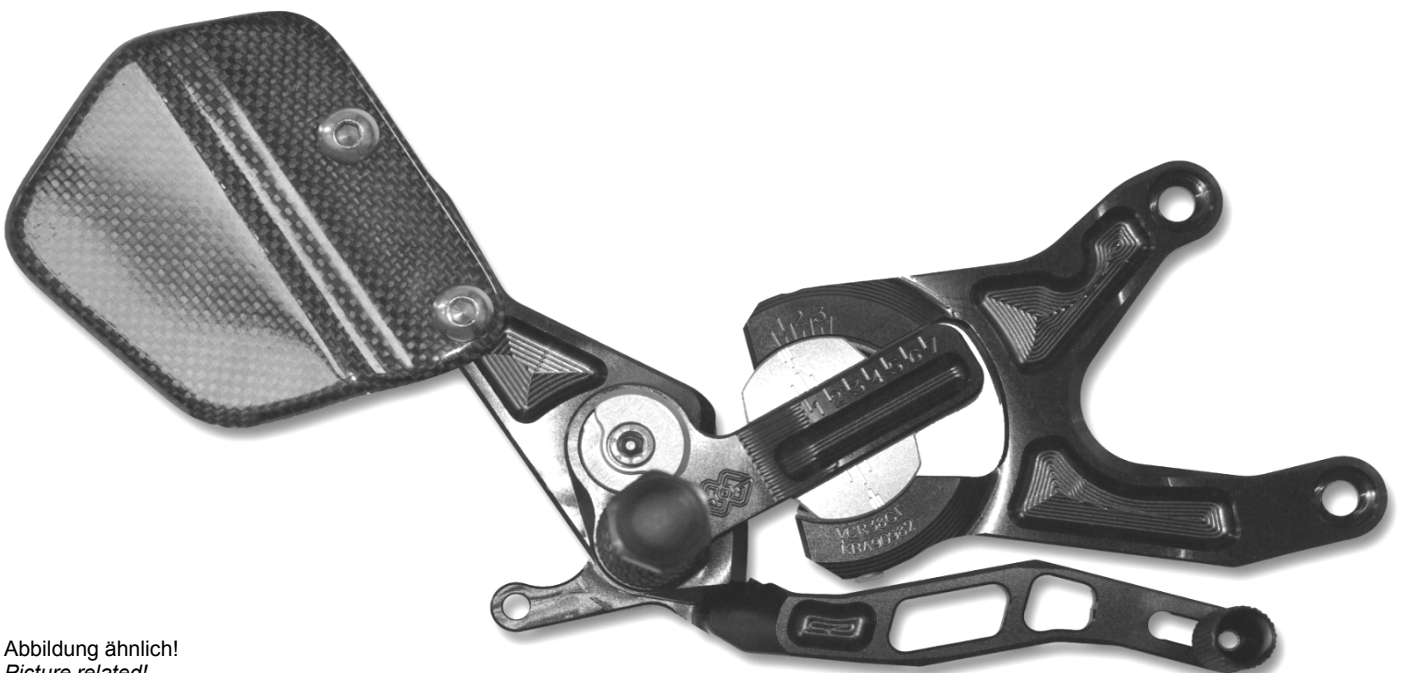

Diese Anbauanleitung ist sorgfältig und vollständig vor Beginn der Einbauarbeiten durchzulesen.

Wir bedanken uns für den Erwerb eines unserer Produkte und wünschen Ihnen viel Spaß. Machen Sie aus einem Serienfahrzeug Ihre individuelle Maschine.

- Sicherheit ist oberstes Gebot.
- Haben Sie das erforderliche Werkzeug und genügend Mechanikerwissen und praktische Erfahrung?
- Unsere Produkte dürfen nur von fachkundigem Personal montiert werden.
- Nichtbeachtung der Anweisung kann zu Beschädigungen des Fahrzeuges, des Produktes bzw. zur Gefährdung des Fahrers führen.
- Für Schäden, die aufgrund von Nichtbeachtung unserer Anweisungen entstanden sind, können wir keine Haftung oder Gewährleistung übernehmen.

Allgemeine Hinweise

- Ein unsicher aufgestelltes Motorrad kann bei den folgenden Arbeiten umfallen! Achten Sie darauf, dass das Fahrzeug sicher steht.
- Verbrennungsgefahr bei heissem Motor und Auspuff! Vor Beginn der Arbeit heiße Fahrzeugteile abkühlen lassen.
- Kinder und Tiere aus dem Arbeitsbereich fernhalten.
- Schmuck (Uhr, Ringe, Ketten, etc) vor Arbeitsbeginn ablegen. Es besteht Unfallgefahr durch Hängenbleiben oder elektrischen Kurzschluss.
- Die Montage und Funktion bezieht sich ausschliesslich auf Serienmotorräder.
- Wir übernehmen keine Gewährleistung für die Verwendung an Sonderumbauten und von Sonderzubehörteilen.
- Nach Montage des Produkts durch eine Werkstatt, ist diese Anbauanleitung dem Kunden auszuhändigen.
- Bewahren Sie die Anbauanleitung sorgfältig auf, und geben Sie dieses Produkt nur mit dieser Anbauanleitung an Dritte weiter.
- Sollte die erforderliche Anleitung nicht mehr in Ihrem Besitz sein, wenden Sie sich bitte an:
info@gillestooling.com

Betriebserlaubnis

- Beachten Sie die für Ihr Land geltenden Zulassungsbestimmungen.
- Für den Bereich der Bundesrepublik Deutschland gilt:
Ein Eintrag in die Fahrzeugpapiere ist nicht erforderlich!

Montagehinweise

- Alle Schrauben und Muttern werden mit Drehmoment nach DIN/ISO festgezogen. Abweichende Drehmomente werden angegeben.
- Lagerungen und Schraubverbindungen sind mit einem geeigneten Schmiermittel einzusetzen, um ein Festfressen zu verhindern.
- Arbeiten und Entlüftung am Bremssystem sind nur von fachkundigem Personal durchzuführen.
- Es ist unbedingt darauf zu achten, dass keine Züge, Kabel oder Leitungen (insbesondere Bremsleitungen) andere Fahrzeugkomponenten berühren oder daran scheuern.
- Nach jeder Montage sind alle Schrauben auf festen Sitz und das vorgeschriebenes Drehmoment zu überprüfen.
- Es ist unbedingt darauf zu achten, dass alle Teile immer einen Mindestabstand von 5mm zu beweglichen Fahrzeugteilen haben.

VCR38GT

safety instructions



vers. 002 / 07

vcr38gt.rearsets



gilles.tooling

You must read these Installation Instructions carefully and make sure you understand everything they contain, before commencing work.

Thank you for purchasing one of our products and we wish a lot of enjoyable riding. With Gilles you make a standard bike - your bike.

- Safety always comes first.
- Do you have the correct tools?
- Do you have the ability and aptitude to confidently mount this product. If in doubt consult a skilled technician.
- We always advise fitment is carried out by skilled personal.
- Non-compliance with the instructions can be hazardous. For your own protection and the safety of the bike please always follow the instructions.
- Any Gilles parts will not be covered by warranty if fitted incorrectly.

General instructions

- Please ensure the motorcycle is adequately secured before commencing work.
- Always make sure that the motorcycle is stable and firmly supported.
- A hot engine and exhaust system can burn. Allow all hot parts to cool before commencing work.
- Keep children and household pets well away from the work zone.
- Remove all items of personal jewellery (rings, chains, wristwatch, etc.) before commencing work.
- The fitment instructions relate only to the fitment on a standard motorcycles.
- We cannot warranty or legislate for interaction or interference with non standard or custom parts.
- If a technician is installing the parts please ensure these instructions are passed to the owner.
- Please keep the instruction manual at a safe place. In case of selling our product, please hand the installation instructions over to the new owner.
- Consult info@gillestooling.com if the instructions in question are no longer in your possession.

Operating licence

- Always comply with the regulations regarding approval in the country of use.
- For the Federal Republic of Germany:

A entry in the vehicle's registration papers is not necessary!

Assembling note

- Screws, bolts and nuts are tightened in accordance with the applicable DIN/ISO standards. Tightening torques that deviate from the standards are stated.
- All threaded connections and bearings must be greased with suitable grease. Please be careful with the tools to avoid i.e. scratches.
- Mounting and bleeding at the brake system only by skilled personal.
- Take care that no wires and hoses (especially brake hoses) are too close or touching other components or moving parts.
- After each mounting check all bolts for correct tightening and specified torque moment.
- Take care that any parts always have a minimum clearance of 5 mm to any moving parts.

vcr38gt-Y02 Teilleiste/partlist

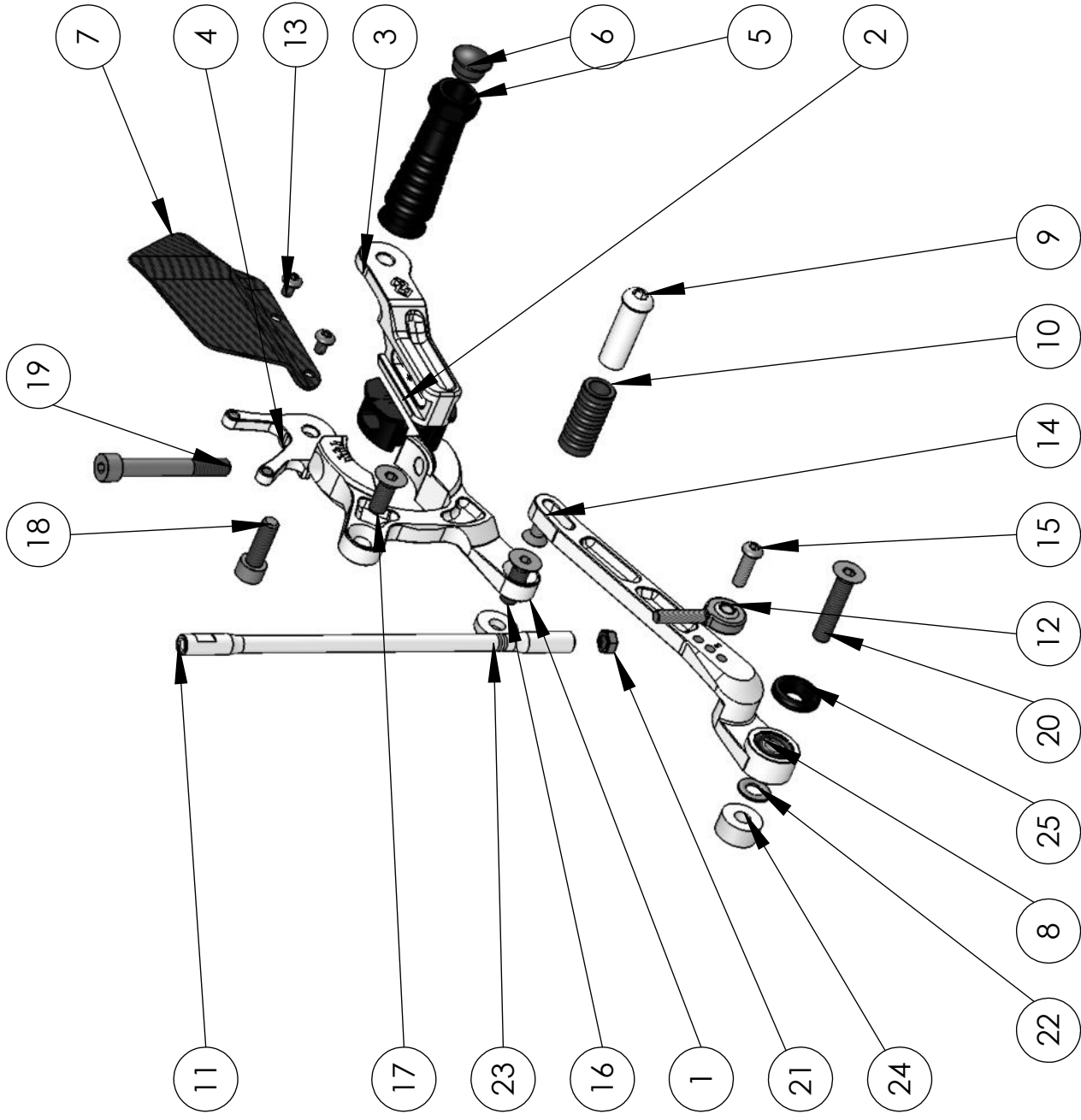

POS.	Description	Part-No.	Qty.
1	left rotor plate	VCR-GL-Y02-*	1
2	rotor	VCR-RT-01-*	2
3	left slider	VCR-SL-01-*	1
4	holder shift unit	VCR-SU-01-*	1
5	footrest	UF-04_*	1
6	plug	7 702 856	1
7	left heel protector	CAR01L	1
8	gear lever	US-16-*	1
9	gear lever toe piece	UTR06-IT-*	1
10	gear lever roller	UTR05	1
11	gear shaft	USW02-*	1
12	ball and socket bearing	GAKFL6	1
13	screw	M5x8 ISO7380	2
14	screw	M6x16 DIN7991	1
15	screw	M6x20 ISO7380	1
16	screw	M8x25 DIN7991	1
17	screw	M8x20 DIN7991	1
18	screw	M8x25 DIN912	1
19	screw	M8x60 DIN912	1
20	screw	M8x40 DIN7991	1
21	nut	M6 L-DIN 934	1
22	washer	ULS8,4	1
23	collar	DS 20-8-4	1
24	collar	DS 20-8-10	1
25	blind	BL01-*	1

*-color, G= Gold/ B=Black

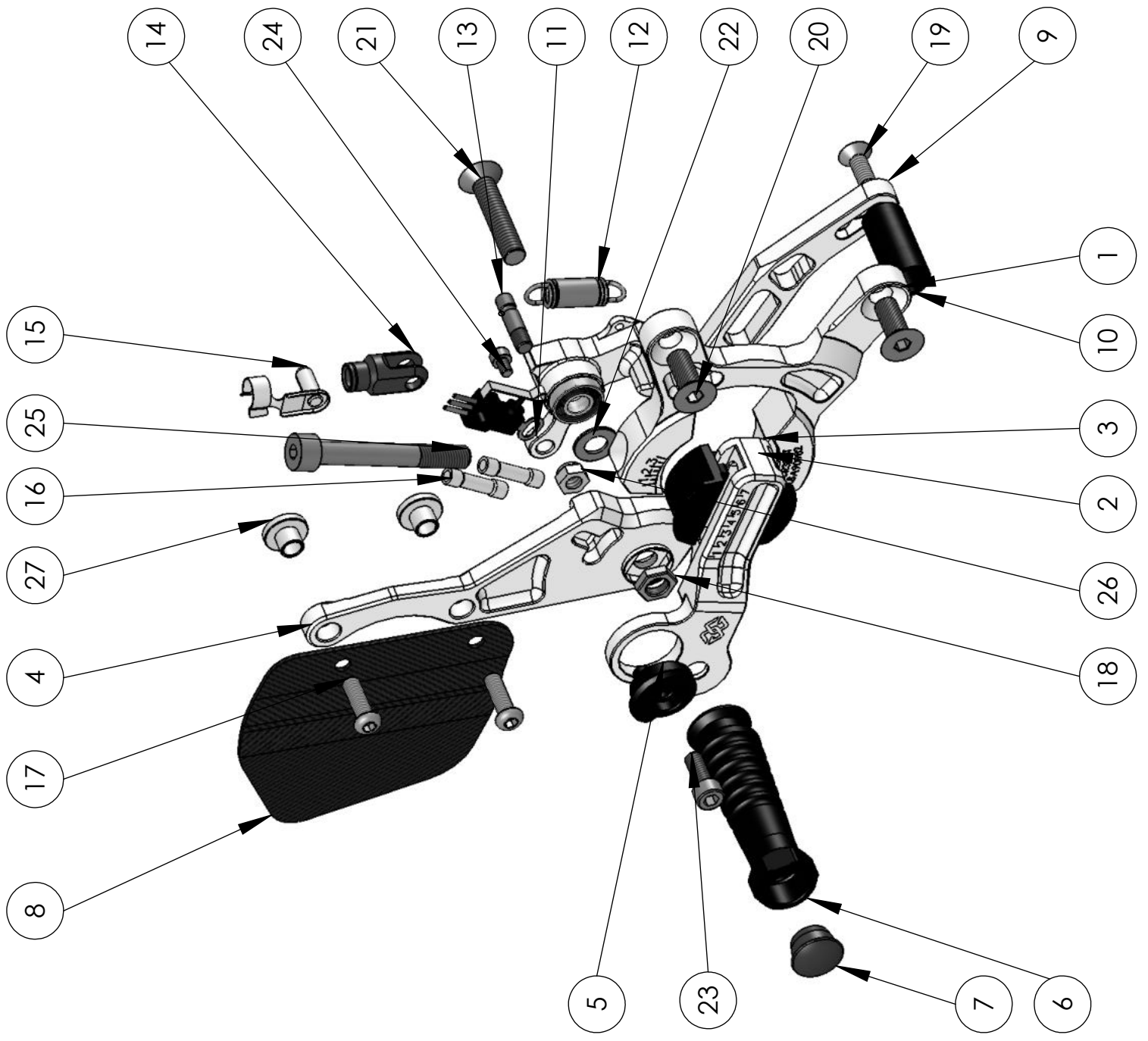

POS.	Description	Part-No.	Qty.
1	right rotor plate	VCR-GR-Y02-*	1
2	rotor	VCR-RT-01-*	2
3	right slider	VCR-SR-01-*	1
4	holder brake unit	VCR-BU-01-*	1
5	exciter	VCR-EX-01-*	1
6	footrest	UF-04-*	1
7	plug	7 702 856	1
8	right heel protector	CAR01_R	1
9	brake lever	UB10-*	1
10	brake lever toe piece	UTR01-*	1
11	stop light switch	01022.4501-01	1
12	spring brake lever	7 699 626	1
14	spring fixing pin	7 702 868	1
13	brake cylinder adapter	UAD02-23	1
15	adapter pin	FKB6x12	1
16	connector	01-0110058	2
17	screw	M6x20 ISO7380	2
18	nut	Mutter M8 DIN439	1
19	screw	M6x16 DIN7991	1
20	screw	M8x20 DIN7991	2
21	screw	M8x40 DIN7991	1
22	washer	ULS8,4	1
23	screw	M6x16 DIN912	1
24	screw	M4x6 DIN912	1
25	screw	M8x60 DIN912	1
26	nut	M6 DIN985	1
27	collar	DS-16-8.5-6.5-10	2

*color: G=Gold/ B=Black

vcr38gt-Y02

Anbauanleitung/manual

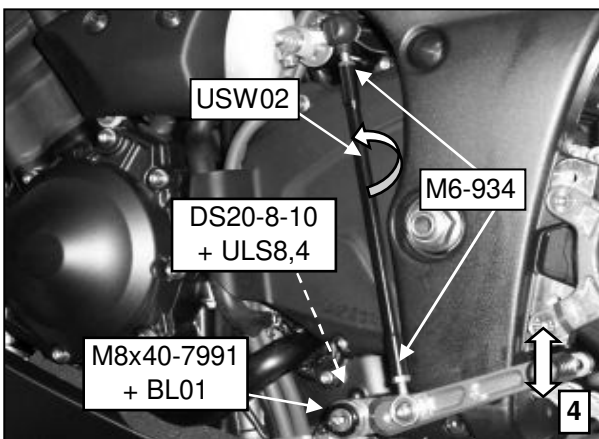
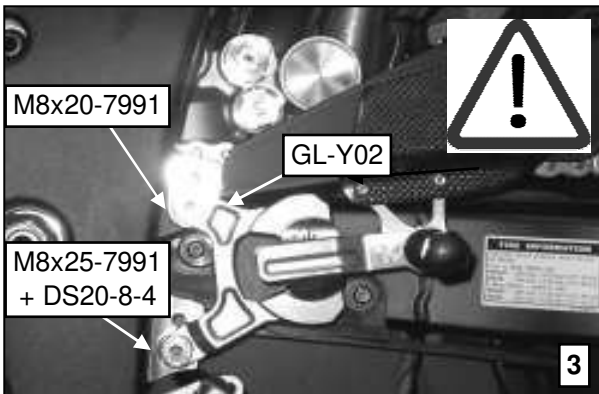

Links:

-Original Rastenanlage, Schalthebel, und Schaltwelle demontieren(1).

Left hand side:

-Detach original footrest system, gear lever and gear shaft(1).

-Schaltarm 180°drehen(2).

-Turn geararm 180°onto gearbox(2).

-Grundplatte GL-Y02 oben mit Schraube M8x20-7991 und unten mit Schraube M8x25-7991 und Distanz DS20-8-4 an Rahmen befestigen(3).

Anzugsdrehmoment: 20 Nm

-Fasten basic plate GL-Y02 on upper position with bolt M8x20-7991 and on lower position with bolt M8x25-7991 and collar DS20-8-4 onto frame(3).

Tightening torque: 20 Nm

-Schalthebel US-16 mit Schraube M8x40-7991, BL01, ULS8,4, und DS20-8-10 festschrauben(4).

Anzugsdrehmoment: 20 Nm

-Fix gear lever US-16 with bolt M8x40-7991, BL01, ULS8,4, and DS20-8-10 onto position(4).

Tightening torque: 20 Nm

-Schaltwelle USW02 einsetzen und Schalthebelhöhe einstellen.

-Muttern M6-934 kontern(4).

Anzugsdrehmoment: 10 Nm

-Für Schaltumkehrung Schaltarm ca 180° verdrehen.

-Set in gear shaft USW02 and adjust gear lever high.

-Secure with nuts M6-934(4).

Tightening torque: 10 Nm

-For GP-shifting turn gear arm about 180° backwards.

vcr38gt-Y02

Anbauanleitung/manual

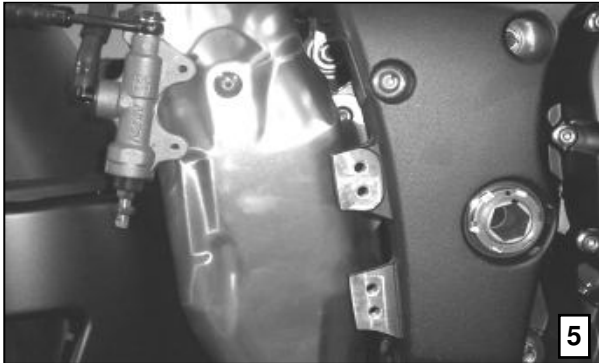

Rechts:

- Original-Rastenanlage, Bremszylinder und Stopplichtscharter demontieren(5).
- Kabel an original Stopplichtscharter durchtrennen.

Right hand side:

- Detach original rearsets, brake cylinder and stoplight switch(5).
- Cut off cable at original stoplightswitch.

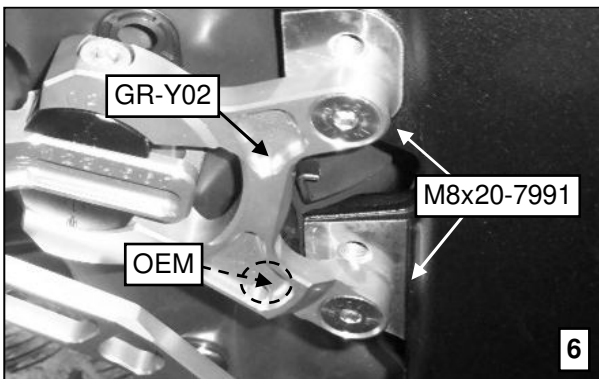

- Abdeckung mit original Schraube an Grundplatte befestigen(6).
- Für vorderen Verstellbereich Abdeckung an markierter Stelle ausschneiden(7).

-Fix plastic head shield with OEM bolt onto basic plate(6).

-Cut plastic head shield at market position for the front adjusting positions(7).

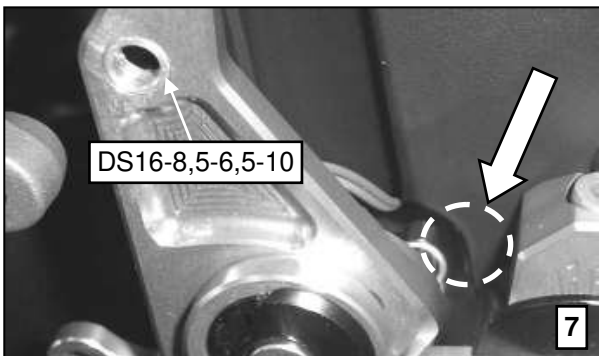

- Grundplatte GR-Y02 mit Schrauben M8x20-7991 anschrauben(6).

Anzugsdrehmoment: 20 Nm

-Screw on basic plate GR-Y02 with bolts M8x20-7991(6).

Tightening torque: 20 Nm

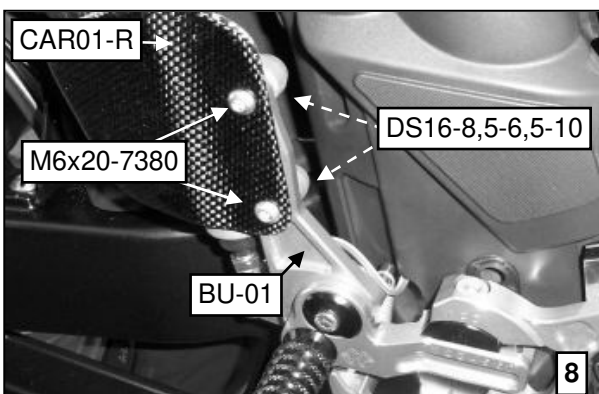

- 2x Distanzhülse DS16-8,5-6,5-10 zwischen Bremszylinder und BU01 innen einsetzen(7).
- Bremszylinder mit Schraube M6x20-7380, CAR01-R an Halter BU-01 festschrauben(8).

Anzugsdrehmoment: 10 Nm

-Insert 2x collar DS16-8,5-6,5-10 between brake cylinder and BU01 (Inside)(7).

-Tighten brake cylinder with bolt M6x20-7380, CAR01-R onto holder BU-01(8).

Tightening torque: 10 Nm

vcr38gt-Y02

Anbauanleitung/manual

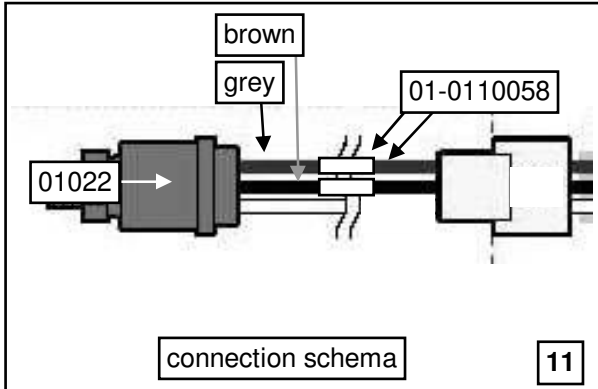
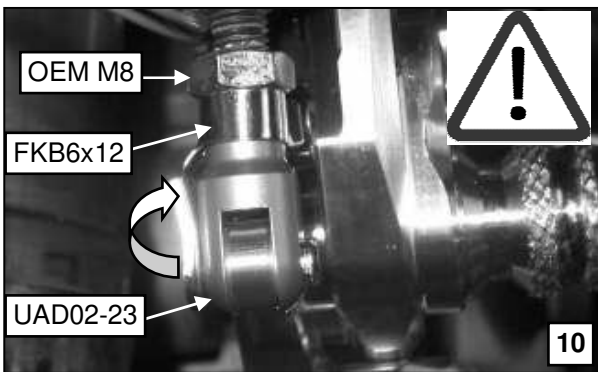
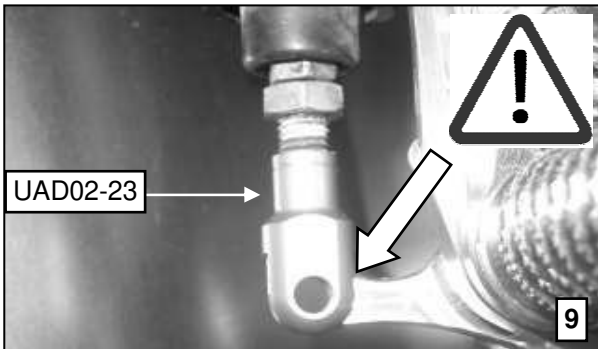

-Kolbenstange in Adapter UAD02-23 eindrehen bis Federklappbolzen FKB6x12 sich leicht in Bremshebel einsetzen lässt(9).

Hinweis:

-Bremszylinder darf bei der Montage des Bolzens nicht gedrückt werden !!!

-Screw piston bolt into adapter UAD02-23 till adapter pin FKB6x12 fits easily into brake lever(9).

Special note:

-Brake cylinder must not be pressed when fitting the adapter pin !!!

-Federklappbolzen FKB6x12 sichern.
-Original Mutter M8 kontern(10).

Anzugsdrehmoment: 20 Nm

-Secure adapter pin FKB6x12.

-Secure OEM nut M8(10).

Tightening torque: 20 Nm

-Kabel Stopplichtscharter 01022 auf korrekte Länge kürzen und mit Verbinder 01-0110058 an Kabelbaum anschließen(11).

Hinweis:

Anschlussfarben grau und braun !!!
blau ohne Funktion.

-Alle Anschlüsse isolieren und Kabel verlegen.

-Cut cable stoplight switch 01022 to correct length and connect with connector 01-0110058 to cable loom(11).

Special note:

*Connector cable grey and brown !!!
blue cable without function.*

-Insulate and pass all cables.

vcr38gt

einstellungen / adjusting

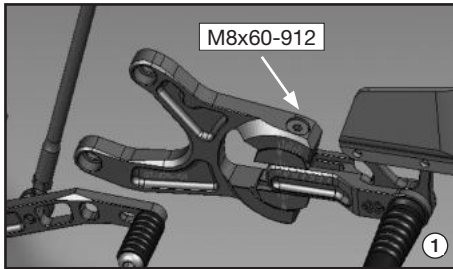

- Zur Einstellung der Fußrastenanlage muss die obere zentrale Klemmschraube M8x60-912-12.9 gelöst werden (1).
- Anschließend festziehen.
Anzugsdrehmoment: 28 Nm

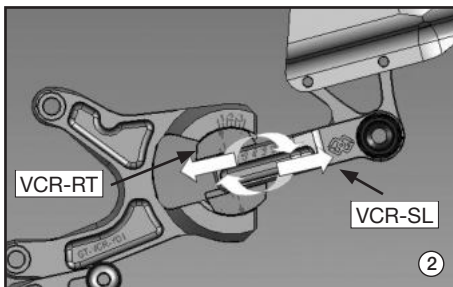

- To adjust the footrest system you have to loosen the upper central clamping bolt M8x60-912-12.9 (1).
- Tighten bolt after adjusting.
Tightening torque: 28 Nm
- Die Längenverstellung der Fußrastenposition erfolgt durch das Verschieben des Schlittens VCR-SL; die Höhenverstellung durch das Drehen des Rotors VCR-RT innerhalb der Klemmung (2).
- To adjust the length, move the slider VCR-SL, for height adjustment turn rotor VCR-RT between clamping (2).

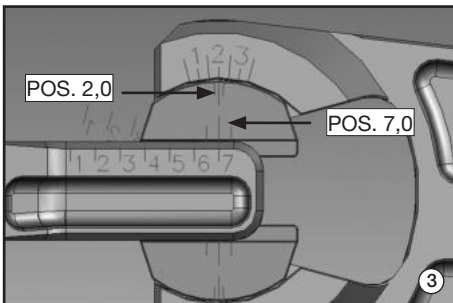

- Die exakte Positionierung erfolgt mit Hilfe der Skalierungen (Klemme/Schlitten) und den Markierungen an der oberen Schale (3).
- For correct positioning from the footrest, use the scales (clamp/slider) and the markings on the upper rotor segment (3).

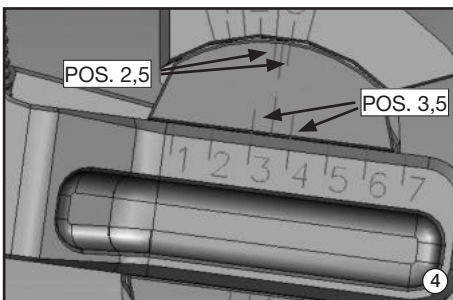

Skalierung:

- Der zusätzliche Teilstrich steigert die Ablesegenauigkeit der Rastenposition.
- Das Prinzip besteht darin, dass die zusätzliche Markierung als Zwischenschritt der Ableseskala zur Deckung kommt (Bsp.3+4).

Scale:

- The additional graduation increases the scale-reading precision for the footrests.
- The principle is, that the additional graduation shows an intermediate step for the scale-reading position (example 3+4).

vcr38gt

einstellungen / adjusting



ver. 002 / 07



vcr38gt.rearsets

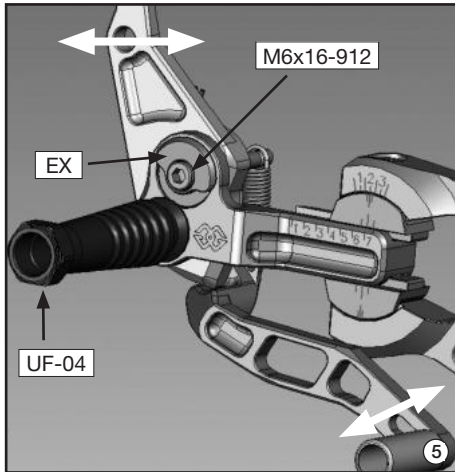

- Der Excenter EX am Schlitten dient zur Einstellung bzw. zum Ausgleich der Tritthöhe am Hebel.
- Zur Verstellung wird der Rastenkörper UF-04 am Sechskant und die zentrale Schraube M6x16-912 im Excenter gelöst.
- Anschließend kann die Aufnahme nach vorne oder hinten geneigt werden.
Anzugsdrehmoment M6x16-912: 10Nm
Anzugsdrehmoment UF-04: 20Nm

- *The excentre EX is used for adjusting respective height balance from the lever toe piece.*
- *Loosen footrest UF-04 and excentre screw M6x16-912 for adjustment.*
- *To adjust the levers you have to loosen the footrest UF-03 and the excentre screw M6x16-912.*
- *Incline brake unit VCR-BU forward or backward*
Tightening torque M6x16-912: 10Nm
Tightening torque UF-04: 20Nm

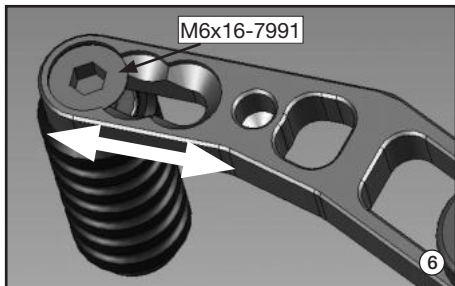

- Zur Verstellung des Trittstücks Schraube M6x16- 7991 lösen.
- Trittstück linear verschieben, Schraube festziehen (6).
Anzugsdrehmoment: 10Nm

- *To adjust toe piece loosen screw M6x16-7991.*
- *Adjust toe piece linearly, install screw (6).*
Tightening torque: 10Nm

Einstell- und Montagehinweis!

- Es ist unbedingt darauf zu achten, dass alle Teile der Fußrastenanlage immer einen Mindestabstand von 5mm zu beweglichen Fahrzeugteilen haben.
- Eine sichere und spannungsfreie Lage aller Leitungen und Kabel ist zu beachten.
- Alle Schrauben und Muttern müssen nach Spezifikation befestigt sein.

special note for assembling and adjusting!

- Take care that any parts of the footrest system always have a clearance of 5mm to any moving parts.
- Please ensure all hoses and cables are secure.
- **All screws, bolts and nuts have to be tightened as specified.**



vcr38gt-Y02
adjust positions

	vers. 002 / 07	
vcr38.gt.rearsets		gilles.tooling

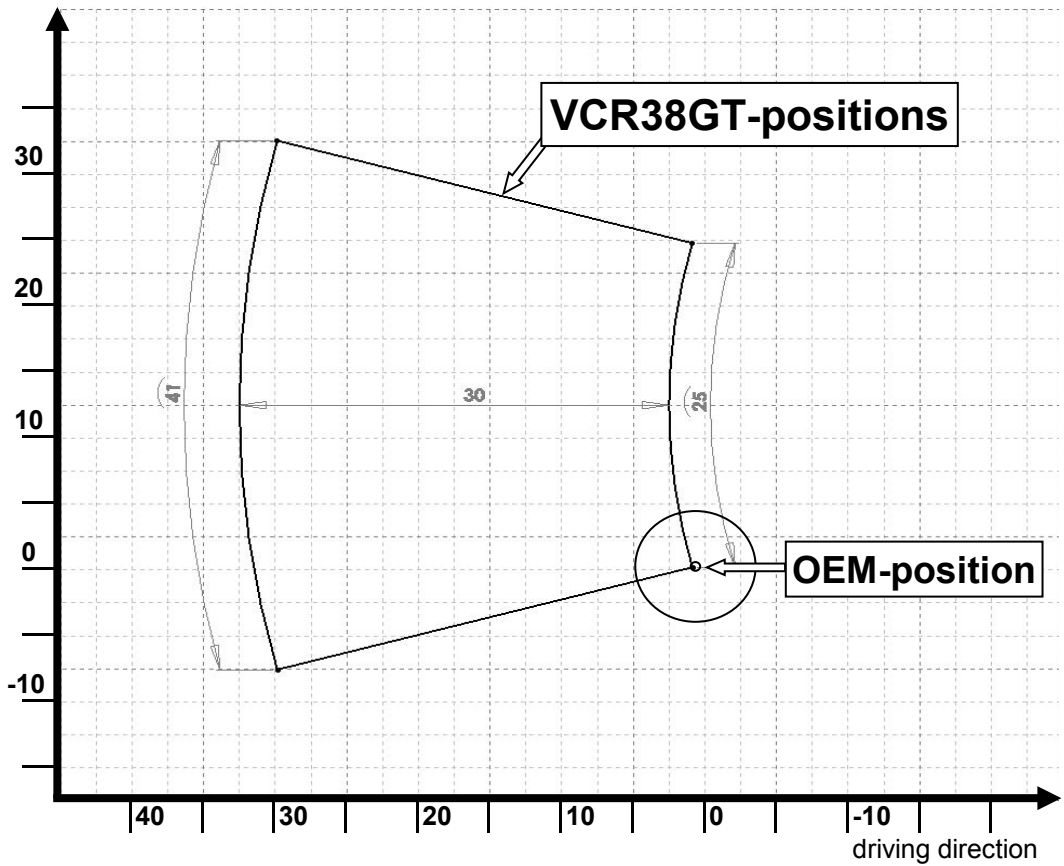

vcr38gt-Y02

Packzettel/Pack List



vers. 002 / 07



vcr38gt.rearsets

gilles.tooling

Pos.	Description	Part-No.	Qty.	OK
1	screw	M8x40-7991-VA	1	
2	screw	M8x25-7991-VA	1	
3	screw	M8x20-7991-VA	3	
4	screw	M6x20-7380-VA	2	
5	washer	ULS8,4-125-VA	1	
6	spacer	DS20-8-10	1	
7	spacer	DS20-8-4	1	
8	spacer	DS16-8,5-6,5-10	2	
9	cover	BL-01	1	
10	adapter	UAD02-23	1	
	adapter pin	FKB6x12		
11	heel protector	CAR01-R-6,5-49	1	
12	cable connector	01-0110058	2	
13	certificate	ABE 90982	1	
14	manual	VCR-Y02-ABA	1	
			MA	
			Datum	