



vers. 002 / 07



gilles.tooling

**vcr38gt.rearsets**

# vcr.rearsets-Y01

Zertifikat  
*Certificate*

Anbauanleitung  
*Owners manual*



Abbildung ähnlich!  
*Picture related!*

**VCR38GT**

**Sicherheitshinweise**



vers. 002 / 07

vcr38gt.rearsets



gilles.tooling

**Diese Anbauanleitung ist sorgfältig und vollständig vor Beginn der Einbauarbeiten durchzulesen.**

**Wir bedanken uns für den Erwerb eines unserer Produkte und wünschen Ihnen viel Spaß. Machen Sie aus einem Serienfahrzeug Ihre individuelle Maschine.**

- Sicherheit ist oberstes Gebot.
- Haben Sie das erforderliche Werkzeug und genügend Mechanikerwissen und praktische Erfahrung?
- Unsere Produkte dürfen nur von fachkundigem Personal montiert werden.
- Nichtbeachtung der Anweisung kann zu Beschädigungen des Fahrzeuges, des Produktes bzw. zur Gefährdung des Fahrers führen.
- Für Schäden, die aufgrund von Nichtbeachtung unserer Anweisungen entstanden sind, können wir keine Haftung oder Gewährleistung übernehmen.

#### **Allgemeine Hinweise**

- Ein unsicher aufgestelltes Motorrad kann bei den folgenden Arbeiten umfallen! Achten Sie darauf, dass das Fahrzeug sicher steht.
- Verbrennungsgefahr bei heissem Motor und Auspuff! Vor Beginn der Arbeit heiße Fahrzeugteile abkühlen lassen.
- Kinder und Tiere aus dem Arbeitsbereich fernhalten.
- Schmuck (Uhr, Ringe, Ketten, etc) vor Arbeitsbeginn ablegen. Es besteht Unfallgefahr durch Hängenbleiben oder elektrischen Kurzschluss.
- Die Montage und Funktion bezieht sich ausschliesslich auf Serienmotorräder.
- Wir übernehmen keine Gewährleistung für die Verwendung an Sonderumbauten und von Sonderzubehörteilen.
- Nach Montage des Produkts durch eine Werkstatt, ist diese Anbauanleitung dem Kunden auszuhändigen.
- Bewahren Sie die Anbauanleitung sorgfältig auf, und geben Sie dieses Produkt nur mit dieser Anbauanleitung an Dritte weiter.
- Sollte die erforderliche Anleitung nicht mehr in Ihrem Besitz sein, wenden Sie sich bitte an:  
[info@gillestooling.com](mailto:info@gillestooling.com)

#### **Betriebserlaubnis**

- Beachten Sie die für Ihr Land geltenden Zulassungsbestimmungen.
- Für den Bereich der Bundesrepublik Deutschland gilt:  
**Ein Eintrag in die Fahrzeugpapiere ist nicht erforderlich!**

#### **Montagehinweise**

- Alle Schrauben und Muttern werden mit Drehmoment nach DIN/ISO festgezogen. Abweichende Drehmomente werden angegeben.
- Lagerungen und Schraubverbindungen sind mit einem geeigneten Schmiermittel einzusetzen, um ein Festfressen zu verhindern.
- Arbeiten und Entlüftung am Bremssystem sind nur von fachkundigem Personal durchzuführen.
- Es ist unbedingt darauf zu achten, dass keine Züge, Kabel oder Leitungen (insbesondere Bremsleitungen) andere Fahrzeugkomponenten berühren oder daran scheuern.
- Nach jeder Montage sind alle Schrauben auf festen Sitz und das vorgeschriebenes Drehmoment zu überprüfen.
- Es ist unbedingt darauf zu achten, dass alle Teile immer einen Mindestabstand von 5mm zu beweglichen Fahrzeugteilen haben.

**VCR38GT**

**safety instructions**



vers. 002 / 07

vcr38gt.rearsets



gilles.tooling

**You must read these Installation Instructions carefully and make sure you understand everything they contain, before commencing work.**

**Thank you for purchasing one of our products and we wish a lot of enjoyable riding. With Gilles you make a standard bike - your bike.**

- Safety always comes first.
- Do you have the correct tools?
- Do you have the ability and aptitude to confidently mount this product. If in doubt consult a skilled technician.
- We always advise fitment is carried out by skilled personal.
- Non-compliance with the instructions can be hazardous. For your own protection and the safety of the bike please always follow the instructions.
- Any Gilles parts will not be covered by warranty if fitted incorrectly.

#### **General instructions**

- Please ensure the motorcycle is adequately secured before commencing work.
- Always make sure that the motorcycle is stable and firmly supported.
- A hot engine and exhaust system can burn. Allow all hot parts to cool before commencing work.
- Keep children and household pets well away from the work zone.
- Remove all items of personal jewellery (rings, chains, wristwatch, etc.) before commencing work.
- The fitment instructions relate only to the fitment on a standard motorcycles.
- We cannot warranty or legislate for interaction or interference with non standard or custom parts.
- If a technician is installing the parts please ensure these instructions are passed to the owner.
- Please keep the instruction manual at a safe place. In case of selling our product, please hand the installation instructions over to the new owner.
- Consult [info@gillestooling.com](mailto:info@gillestooling.com) if the instructions in question are no longer in your possession.

#### **Operating licence**

- Always comply with the regulations regarding approval in the country of use.
- For the Federal Republic of Germany:

**A entry in the vehicle's registration papers is not necessary!**

#### **Assembling note**

- Screws, bolts and nuts are tightened in accordance with the applicable DIN/ISO standards. Tightening torques that deviate from the standards are stated.
- All threaded connections and bearings must be greased with suitable grease. Please be careful with the tools to avoid i.e. scratches.
- Mounting and bleeding at the brake system only by skilled personal.
- Take care that no wires and hoses (especially brake hoses) are too close or touching other components or moving parts.
- After each mounting check all bolts for correct tightening and specified torque moment.
- Take care that any parts always have a minimum clearance of 5 mm to any moving parts.

**vcr-Y01****teilleiste / partlist**

vcr 00 / 01

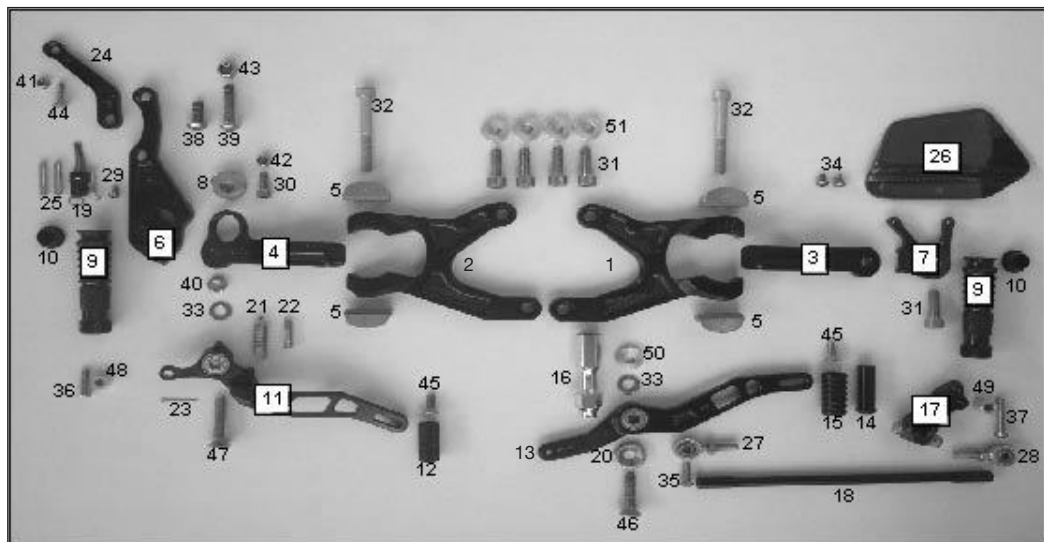
**vcr38gt.rearsets**

Pos.	Description	Part-No.	Qty.
1	left rotor plate	VCR-GL-Y01*	1
2	right rotor plate	VCR-GR-Y01*	1
3	left slider	VCR-SL-01-*	1
4	right slider	VCR-SR-01-*	1
5	rotor	VCR-RT-01-*	4
6	holder brake unit	VCR-BU-01-*	1
7	holder shift unit	VCR-SU-01-*	1
8	excenter	VCR-EX-01-*	1
9	footrest	UF-04-*	2
10	plug	7 702 856	2
11	brake lever	UB-10-*	1
12	brake lever toe piece	UTR01	1

-\* = colour; G= gold / t= titanium / B= black

Pos.	Description	Part-No.	Qty.
13	gear lever	US-08-*	1
14	gear lever toe piece	UTR06IT-*	1
15	gear lever roller	UTR05	1
16	gear lever adapter	SPS-07	1
17	gear arm	SA03-*	1
18	gear shaft	USW02-*	1
19	stopp light switch	01022.4501-01	1
20	bind	BL01-*	1
21	spring brake lever	7 699 626	1
22	spring fixing pin	7 702 868	1
23	splint	SPL1,6	1
24	holder	HA12-B	1
25	connector	01-0110058	2

**vcr-Y01**  
**teileliste / partlist**



Pos.	Description	Part-No.	Qty.
26	left heel protector	CAR01-L	1
27	ball and socket bearing	GAKFL6	1
28	ball and socket bearing	GAKFR6	1
29	screw	M4x6-912-VA	1
30	screw	M6x16-912-VA	1
31	screw	M8x25-912-VA	5
32	screw	M8x60-912-12.9	2
33	washer	ULS8,4-VA	2
34	screw	M5x8-7380-VA	2
35	screw	M6x16-7380-VA	1
36	screw	M6x20-7380-VA	1
37	screw	M6x30-7380-VA	1
38	screw	M8x20-7380-VA	1

Pos.	Description	Part-No.	Qty.
39	screw	M8x35-7380-VA	1
40	nut	M8-439-VA	1
41	nut	M5-985-VA	1
42	nut	M6-985-VA	1
43	nut	M8-985-VA	1
44	screw	M5x20-7991-VA	1
45	screw	M6x16-7991-VA	2
46	screw	M8x35-7991-VA	1
47	screw	M8x40-7991-VA	1
48	collar	DS12-6-9	1
49	collar	DS11-6-14	1
50	collar	DS20-8-4	1
51	collar	DS20-8-6	4

## VCR-Y01 Anbauanleitung/manual

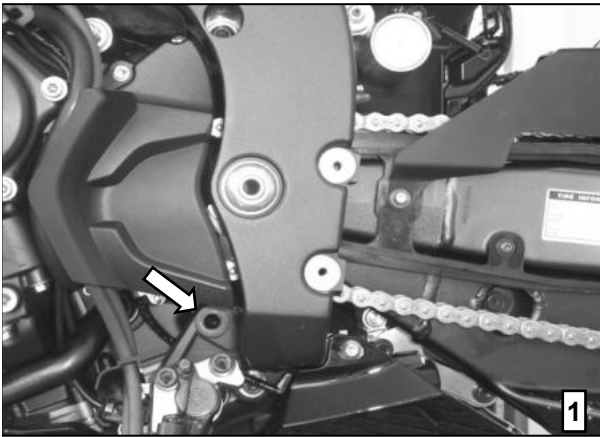
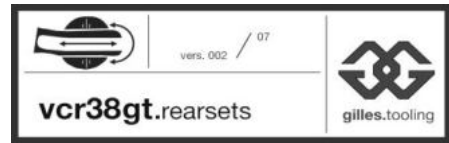

### Links:

- Original Rastenanlage mit Schalthebel, Schaltwelle und Schaltarm demontieren(1).
- hintere untere Motorhalterung lösen und Schraube von Fahrzeugseite rechts einsetzen.

### left hand side:

- Detach original footrest system with gear lever gear shaft and gear arm(1).
- Loosen lower back motor attachment, fit in screw from the right hand side.

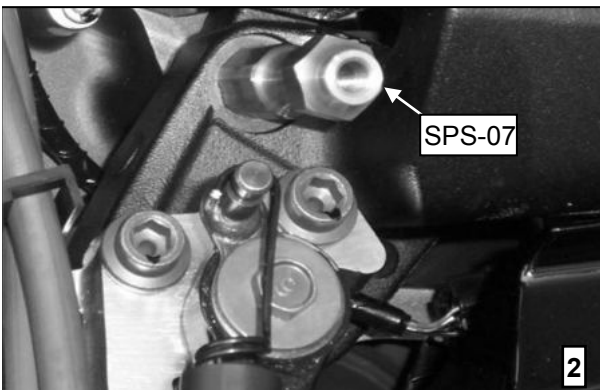

- Adapter SPS-07 an Schraube Motorhalterung aufschrauben und festziehen(2).

**Anzugsdrehmoment: 50 Nm**

- fit adapter SPS-07 onto screw motor attachment and tighten(2).

**Tightening torque: 50 Nm**

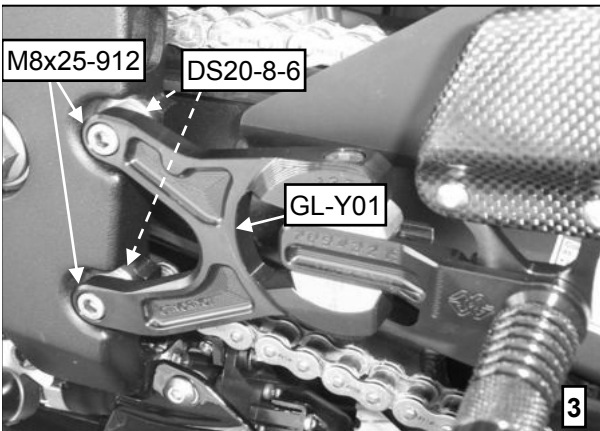

- Grundplatte GL-Y01 mit Schrauben M8x25-912 und Distanz DS20-8-6 an Rahmen befestigen(3).

**Anzugsdrehmoment: 20 Nm**

- Fasten basic plate GL-Y01 with screws M8x25-912 and collar DS20-8-6 onto frame(3).

**Tightening torque: 20 Nm**

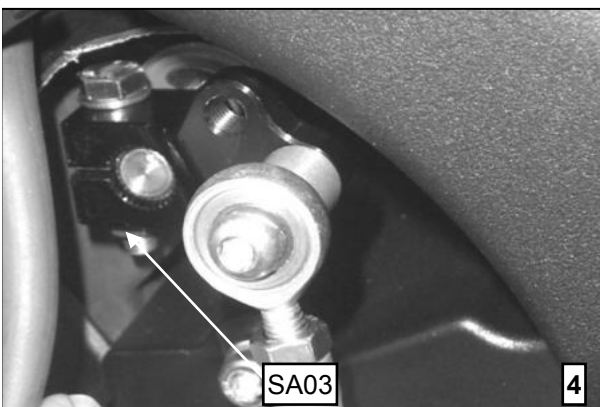

- Schaltarm SA03 an Getriebewelle aufsetzen und befestigen(4).

**Anzugsdrehmoment: 10 Nm**

- Fit gear arm SA03 onto gear shaft (gear box) and tighten(4).

**Tightening torque: 10 Nm**



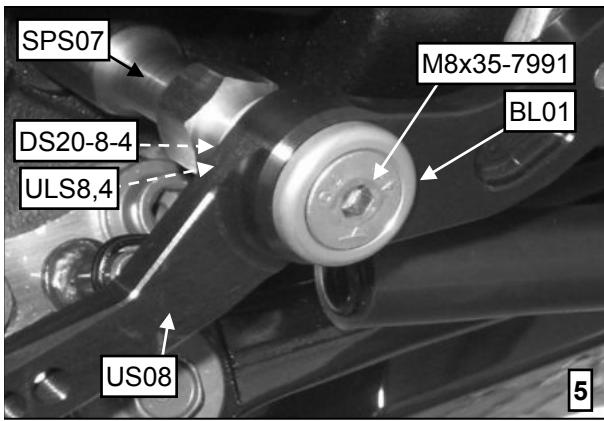

-Schalthebel US08 mit Schraube M8x35-7991, BL01, ULS8,4 und DS20-8-4 an SPS07 festschrauben(5).

**Anzugsdrehmoment: 20 Nm**

-fix gear lever US08 with screw M8x35-7991, BL01, ULS8,4 and DS20-8-4 onto SPS07(5).

**Tightening torque: 20 Nm**

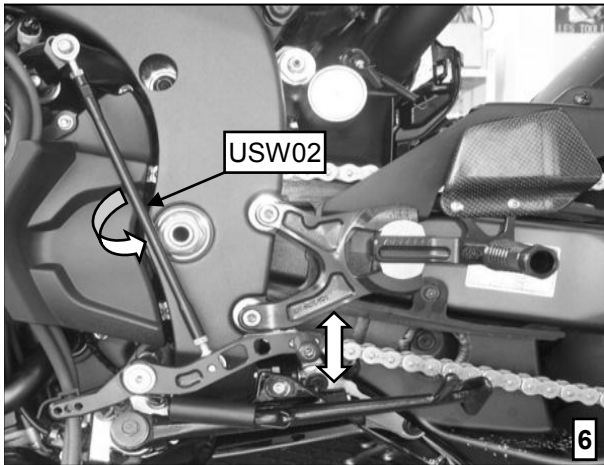

-Schaltstange USW02 einsetzen.

-Schalthebel mit USW02 einstellen und kontern(6).

**Anzugsdrehmoment: 10 Nm**

-Für Schaltumkehrung Ritzelabdeckung entfernen und Gelenkkopf vorne anbinden.

-fit gear shaft USW02.

-adjust gear lever with USW02 and secure(6).

**Tightening torque: 10 Nm**

-For GP-shifting detach sprocket cover and fix ball bearing onto front positions.

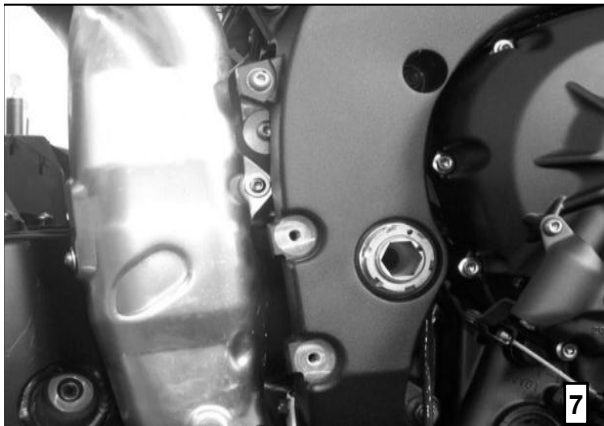

**Rechts:**

-Original-Rastenanlage, Auspuffblende, Bremszylinder und Stopplichtscharter demontieren(7).

-Kabel an original Stopplichtscharter durchtrennen.

**right side:**

-Detach original rearsets, exhaust cover, brake cylinder and stoplight switch(7).

-cut off cable at original stoplightswitch.

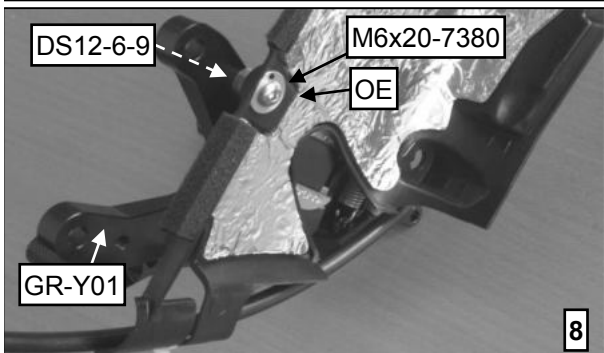

-Auspuffblende mit Schraube M6x20-7380, original Scheibe und Distanz DS12-6-9 an Grundplatte GR-Y01 festschrauben(8).

**Anzugsdrehmoment: 10 Nm**

-mount exhaust cover with M6x20-7380, original washer and collar DS12-6-9 onto basic plate GR-Y01(8).

**Tightening torque: 10 Nm**

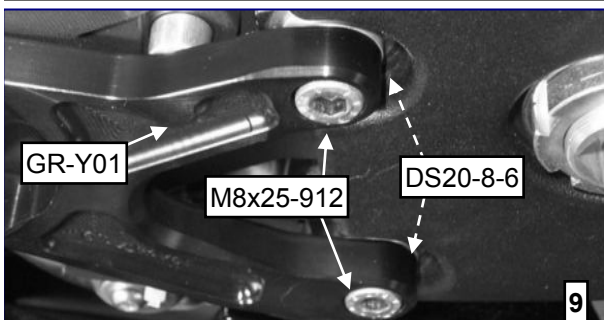

-Grundplatte GR-Y01 mit Schrauben M8x25-912 und Distanz DS20-8-6 an Rahmen befestigen(9).

**Anzugsdrehmoment: 20 Nm**

-Fasten basic plate GR-Y01 with screws M8x25-912 and collar DS20-8-6 onto frame(9).

**Tightening torque: 20 Nm**

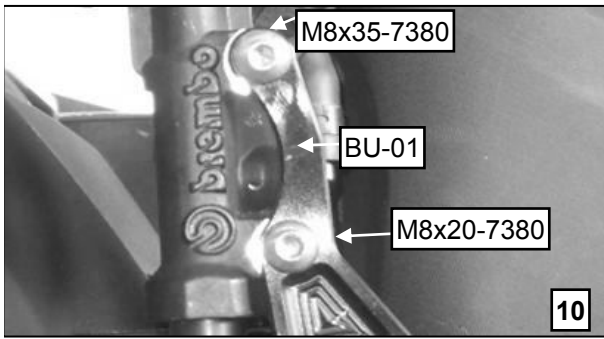

-Bremszylinder mit Schraube M8x35-7380 und Schraube M8x20-7380 an Halter BU-01 festschrauben(10).

**Anzugsdrehmoment: 20 Nm**

*-Tighten brake cylinder with screw M8x35-7380 and screw M8x20-7380 onto holder BU-01(10).  
**Tightening torque: 20 Nm***

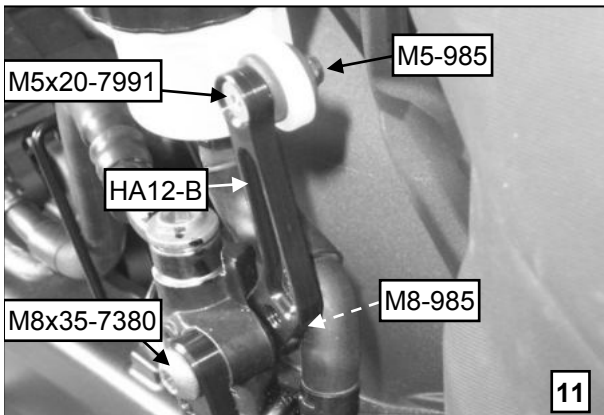

-Halter HA12-B auf Schraube M8x35-7380 aufsetzen und Mutter M8-985 aufschrauben.

**Anzugsdrehmoment: 15 Nm**

-Bremsflüssigkeitsbehälter mit Schraube M5x20-7991 und Mutter M5-985 an Halter HA12-B ausrichten und befestigen(11).

**Anzugsdrehmoment: 5 Nm**

*-Fit holder HA12-B onto screw M8x35-7380 an secure with nut M8-985.*

**Tightening torque: 15Nm**

*-straightening brakefluid reservoir onto holder with screw M5x20-7991 and nut M5-985(11).*

**Tightening torque: 5Nm**

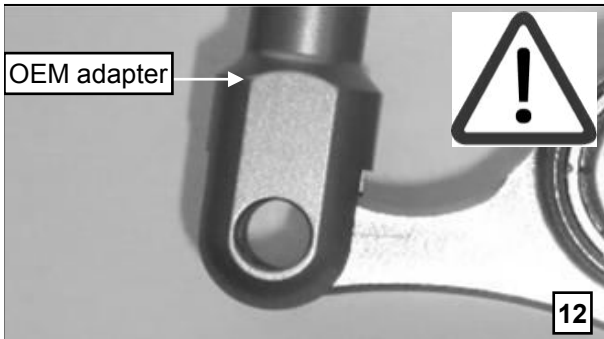

-original Adapter aufschrauben bis Bolzen sich leicht in Bremshebel einsetzen lässt.

**Hinweis:**

**Bremszylinder darf bei der Montage des Bolzens nicht gedrückt werden !!!**

-original Unterlegscheibe aufsetzen und Bolzen mit Splint SPL1,6 sichern.

-original Mutter M8 kontern.

**Anzugsdrehmoment: 20 Nm**

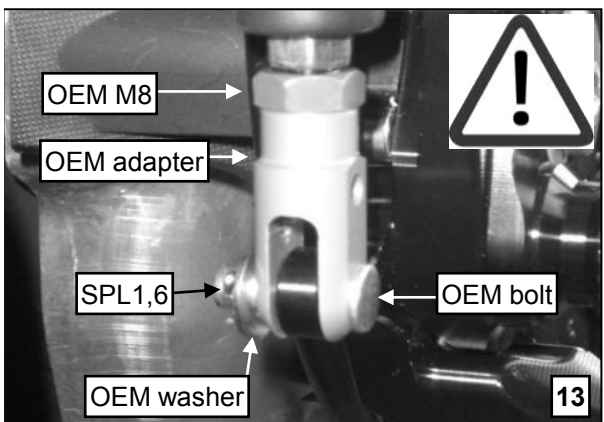

*-screw on OEM adapter till OEM bolt fits easily into brake lever.*

**Special note:**

**brake cylinder must not be pressed till fitting the OEM bolt !!!**

*-set OEM washer, secure bolt with splint SPL1,6.*

*-secure OEM nut M8.*

**Tightening torque: 20 Nm**

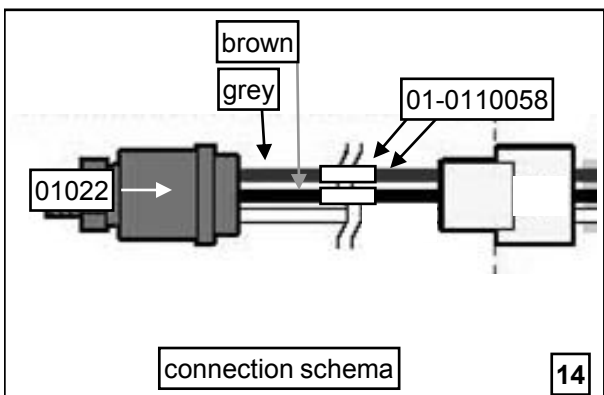

-Kabel Stopplightschalter 01022 auf korrekte Länge kürzen und mit Verbinder 01-0110058 an Kabelbaum anschließen(14).

**Hinweis:**

**Anschlussfarben grau und braun !!! blau ohne Funktion.**

-alle Anschlüsse isolieren und Kabel verlegen.

*-cut cable stoplight switch 01022 to correct length and connect with connector 01-0110058 to cable loom(14).*

**Special note:**

**connector cable grey and brown !!!**

**blue cable without function.**

*-insulate and pass all cables.*



## vcr-Y01 einstellungen / adjusting

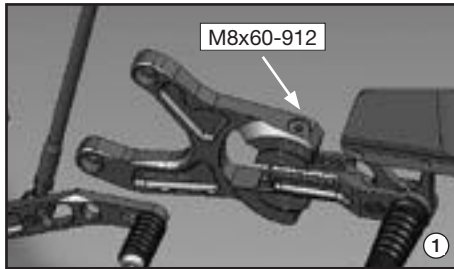

- Zur Einstellung der Fußrastenanlage muss die obere zentrale Klemmschraube M8x60-912-12.9 gelöst werden (1).
- Anschließend festziehen.  
**Anzugsdrehmoment: 28 Nm**

- To adjust the footrest system you have to loosen the upper central clamping bolt M8x60-912-12.9 (1).
- Tighten bolt after adjusting.  
**Tightening torque: 28 Nm**

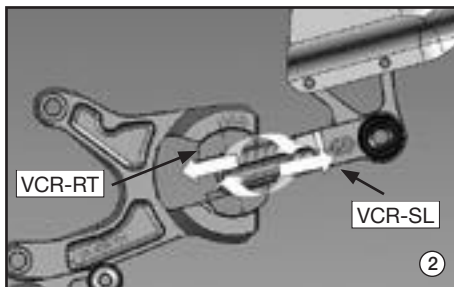

- Die Längenverstellung der Fußrastenposition erfolgt durch das Verschieben des Schlittens VCR-SL; die Höhenverstellung durch das Drehen des Rotors VCR-RT innerhalb der Klemmung (2).
- To adjust the length, move the slider VCR-SL, for height adjustment turn rotor VCR-RT between clamping (2).

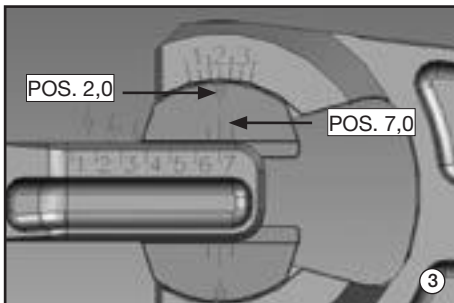

- Die exakte Positionierung erfolgt mit Hilfe der Skalierungen (Klemme/Schlitten) und den Markierungen an der oberen Schale (3).
- For correct positioning from the footrest, use the scales (clamp/slider) and the markings on the upper rotor segment (3).

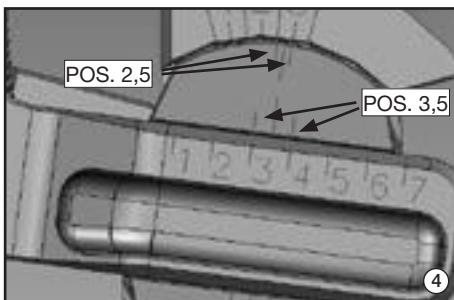

### Skalierung:

- Der zusätzliche Teilstrich steigert die Ablesegenauigkeit der Rastenposition.
- Das Prinzip besteht darin, dass die zusätzliche Markierung als Zwischenschritt der Ableseskala zur Deckung kommt (Bsp.3+4).

### Scale:

- The additional graduation increases the scale-reading precision for the footrests.
- The principle is, that the additional graduation shows an intermediate step for the scale-reading position (example 3+4).

## vcr-Y01

### einstellungen / adjusting

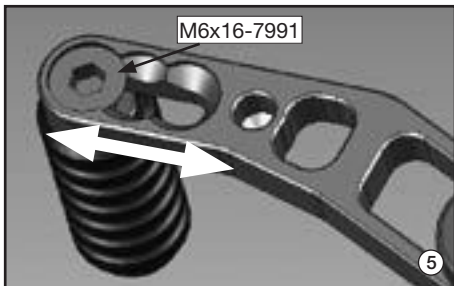
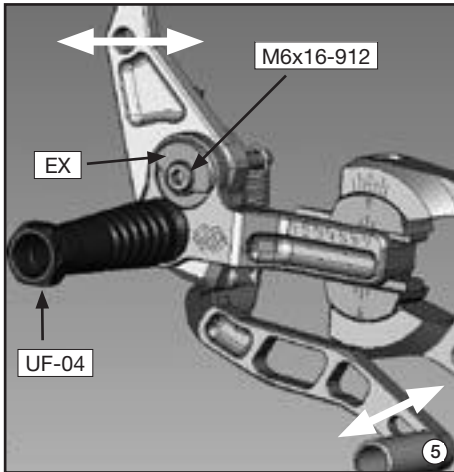

- Der Excenter EX am Schlitten dient zur Einstellung bzw. zum Ausgleich der Tritthöhe am Hebel.
- Zur Verstellung der Rastkörper UF-04 am Sechskant und die zentrale Schraube M6x16-912 im Excenter gelöst.
- Anschließend kann die Aufnahme nach vorne oder hinten geneigt werden.  
**Anzugsdrehmoment M6x16-912: 10Nm**  
**Anzugsdrehmoment UF-04: 20Nm**
- *The excentre EX is used for adjusting respective height balance from the lever toe piece.*
- *Loosen footrest UF-04 and excentre screw M6x16-912 for adjustment.*
- *To adjust the levers you have to loosen the footrest UF-03 and the excentre screw M6x16-912.*
- *Incline brake unit VCR-BU forward or backward*  
**Tightening torque M6x16-912: 10Nm**  
**Tightening torque UF-04: 20Nm**
- Zur Verstellung des Trittstücks Schraube M6x16-7991 lösen.
- Trittstück linear verschieben, Schraube festziehen (6).  
**Anzugsdrehmoment: 10Nm**
- *To adjust toe piece loosen screw M6x16-7991.*
- *Adjust toe piece linearly, install screw (6).*  
**Tightening torque: 10Nm**

#### Einstell- und Montagehinweis!

- Es ist unbedingt darauf zu achten, dass alle Teile der Fußrastenanlage immer einen Mindestabstand von 5mm zu beweglichen Fahrzeugteilen haben.
- Eine sichere und spannungsfreie Lage aller Leitungen und Kabel ist zu beachten.
- Alle Schrauben und Muttern müssen nach Spezifikation befestigt sein.

#### *special note for assembling and adjusting!*

- Take care that any parts of the footrest system always have a clearance of 5mm to any moving parts.
- Please ensure all hoses and cables are secure.
- **All screws, bolts and nuts have to be tightened as specified.**

**VCR-Y01**  
**adjust positions**



vers.005 / 03

vcr38.gt.rearsets

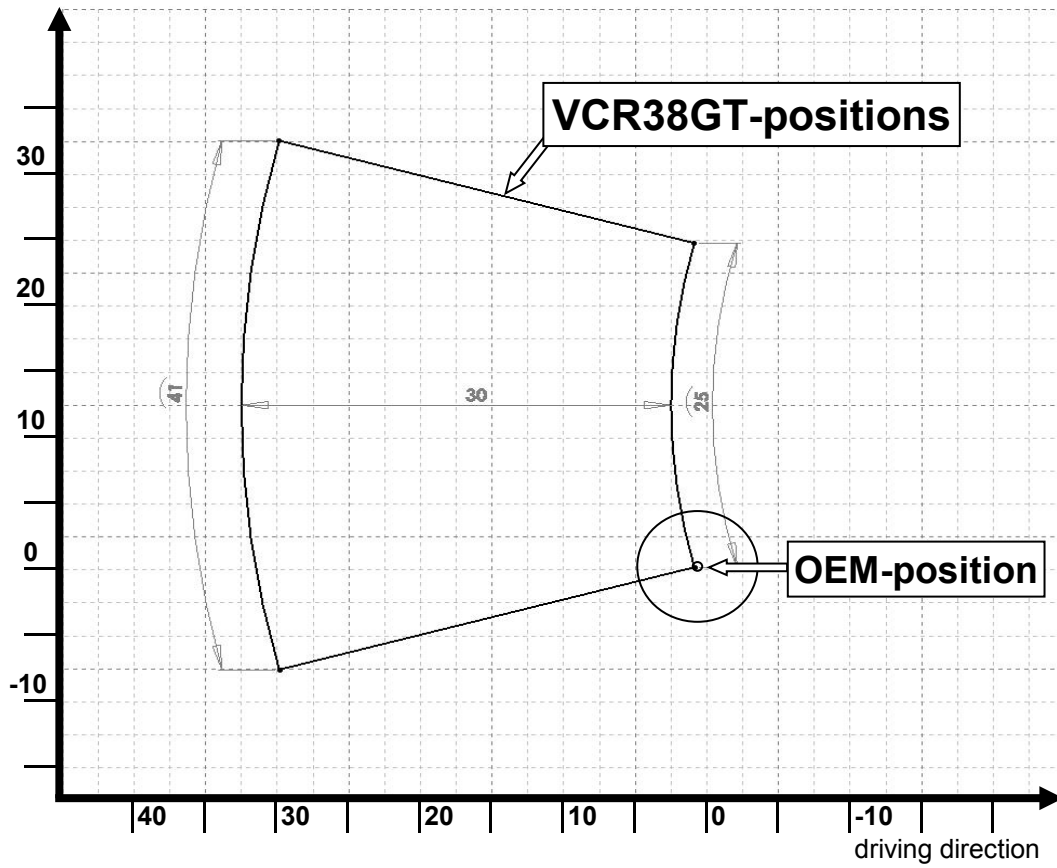

**Hinweis:**  
-Für Schaltungsumkehrung muss Ritzelabdeckung entfernt werden.

# vcr38gt-Y01

Packzettel/Pack List



vers. 002 / 07



vcr38gt.rearsets

gilles.tooling

Pos.	Description	Part-No.	Qty.	OK
1	screw	M5x20-7991-VA	1	
2	screw	M8x35-7380-VA	1	
3	screw	M8x20-7380-VA	1	
4	screw	M6x20-7380-VA	1	
5	safety nut	M8-985-VA	1	
6	safety nut	M5-985-VA	1	
7	screw	M8x25-912-VA	4	
8	spacer	DS20-8-6	4	
9	spacer	DS12-6-9	1	
10	holder	HA-12	1	
11	cotter pin	SPL-1,6-VA	1	
12	cable connector	01-0110058	2	
13	certificate	ABE 90982	1	
14	manual	VCR-Y01-ABA	1	
			<b>MA</b>	
			Datum	