

vers. 002 / 07



gilles.tooling

**vcr38gt.rearsets**

# vcr.rearsets-D01

Zertifikat  
*Certificate*

Anbauanleitung  
*Owners manual*



Abbildung ähnlich!  
*Picture related!*

**VCR38GT**

**Sicherheitshinweise**



vers. 002 / 07

vcr38gt.rearsets



gilles.tooling

**Diese Anbauanleitung ist sorgfältig und vollständig vor Beginn der Einbauarbeiten durchzulesen.**

**Wir bedanken uns für den Erwerb eines unserer Produkte und wünschen Ihnen viel Spaß. Machen Sie aus einem Serienfahrzeug Ihre individuelle Maschine.**

- Sicherheit ist oberstes Gebot.
- Haben Sie das erforderliche Werkzeug und genügend Mechanikerwissen und praktische Erfahrung?
- Unsere Produkte dürfen nur von fachkundigem Personal montiert werden.
- Nichtbeachtung der Anweisung kann zu Beschädigungen des Fahrzeuges, des Produktes bzw. zur Gefährdung des Fahrers führen.
- Für Schäden, die aufgrund von Nichtbeachtung unserer Anweisungen entstanden sind, können wir keine Haftung oder Gewährleistung übernehmen.

#### **Allgemeine Hinweise**

- Ein unsicher aufgestelltes Motorrad kann bei den folgenden Arbeiten umfallen! Achten Sie darauf, dass das Fahrzeug sicher steht.
- Verbrennungsgefahr bei heissem Motor und Auspuff! Vor Beginn der Arbeit heiße Fahrzeugteile abkühlen lassen.
- Kinder und Tiere aus dem Arbeitsbereich fernhalten.
- Schmuck (Uhr, Ringe, Ketten, etc) vor Arbeitsbeginn ablegen. Es besteht Unfallgefahr durch Hängenbleiben oder elektrischen Kurzschluss.
- Die Montage und Funktion bezieht sich ausschliesslich auf Serienmotorräder.
- Wir übernehmen keine Gewährleistung für die Verwendung an Sonderumbauten und von Sonderzubehöerteilen.
- Nach Montage des Produkts durch eine Werkstatt, ist diese Anbauanleitung dem Kunden auszuhändigen.
- Bewahren Sie die Anbauanleitung sorgfältig auf, und geben Sie dieses Produkt nur mit dieser Anbauanleitung an Dritte weiter.
- Sollte die erforderliche Anleitung nicht mehr in Ihrem Besitz sein, wenden Sie sich bitte an:  
[info@gillestooling.com](mailto:info@gillestooling.com)

#### **Betriebserlaubnis**

- Beachten Sie die für Ihr Land geltenden Zulassungsbestimmungen.
- Für den Bereich der Bundesrepublik Deutschland gilt:  
**Ein Eintrag in die Fahrzeugpapiere ist nicht erforderlich!**

#### **Montagehinweise**

- Alle Schrauben und Muttern werden mit Drehmoment nach DIN/ISO festgezogen. Abweichende Drehmomente werden angegeben.
- Lagerungen und Schraubverbindungen sind mit einem geeigneten Schmiermittel einzusetzen, um ein Festfressen zu verhindern.
- Arbeiten und Entlüftung am Bremssystem sind nur von fachkundigem Personal durchzuführen.
- Es ist unbedingt darauf zu achten, dass keine Züge, Kabel oder Leitungen (insbesondere Bremsleitungen) andere Fahrzeugkomponenten berühren oder daran scheuern.
- Nach jeder Montage sind alle Schrauben auf festen Sitz und das vorgeschriebenes Drehmoment zu überprüfen.
- Es ist unbedingt darauf zu achten, dass alle Teile immer einen Mindestabstand von 5mm zu beweglichen Fahrzeugteilen haben.

**VCR38GT**

**safety instructions**



vers. 002 / 07

vcr38gt.rearsets



gilles.tooling

**You must read these Installation Instructions carefully and make sure you understand everything they contain, before commencing work.**

**Thank you for purchasing one of our products and we wish a lot of enjoyable riding. With Gilles you make a standard bike - your bike.**

- Safety always comes first.
- Do you have the correct tools?
- Do you have the ability and aptitude to confidently mount this product. If in doubt consult a skilled technician.
- We always advise fitment is carried out by skilled personal.
- Non-compliance with the instructions can be hazardous. For your own protection and the safety of the bike please always follow the instructions.
- Any Gilles parts will not be covered by warranty if fitted incorrectly.

#### **General instructions**

- Please ensure the motorcycle is adequately secured before commencing work.
- Always make sure that the motorcycle is stable and firmly supported.
- A hot engine and exhaust system can burn. Allow all hot parts to cool before commencing work.
- Keep children and household pets well away from the work zone.
- Remove all items of personal jewellery (rings, chains, wristwatch, etc.) before commencing work.
- The fitment instructions relate only to the fitment on a standard motorcycles.
- We cannot warranty or legislate for interaction or interference with non standard or custom parts.
- If a technician is installing the parts please ensure these instructions are passed to the owner.
- Please keep the instruction manual at a safe place. In case of selling our product, please hand the installation instructions over to the new owner.
- Consult [info@gillestooling.com](mailto:info@gillestooling.com) if the instructions in question are no longer in your possession.

#### **Operating licence**

- Always comply with the regulations regarding approval in the country of use.
- For the Federal Republic of Germany:

**A entry in the vehicle's registration papers is not necessary!**

#### **Assembling note**

- Screws, bolts and nuts are tightened in accordance with the applicable DIN/ISO standards. Tightening torques that deviate from the standards are stated.
- All threaded connections and bearings must be greased with suitable grease. Please be careful with the tools to avoid i.e. scratches.
- Mounting and bleeding at the brake system only by skilled personal.
- Take care that no wires and hoses (especially brake hoses) are too close or touching other components or moving parts.
- After each mounting check all bolts for correct tightening and specified torque moment.
- Take care that any parts always have a minimum clearance of 5 mm to any moving parts.

**vcr-D01**  
**teilleiste / partlist**



vers. 002 / 07



**vcr38.gt.rearsets**

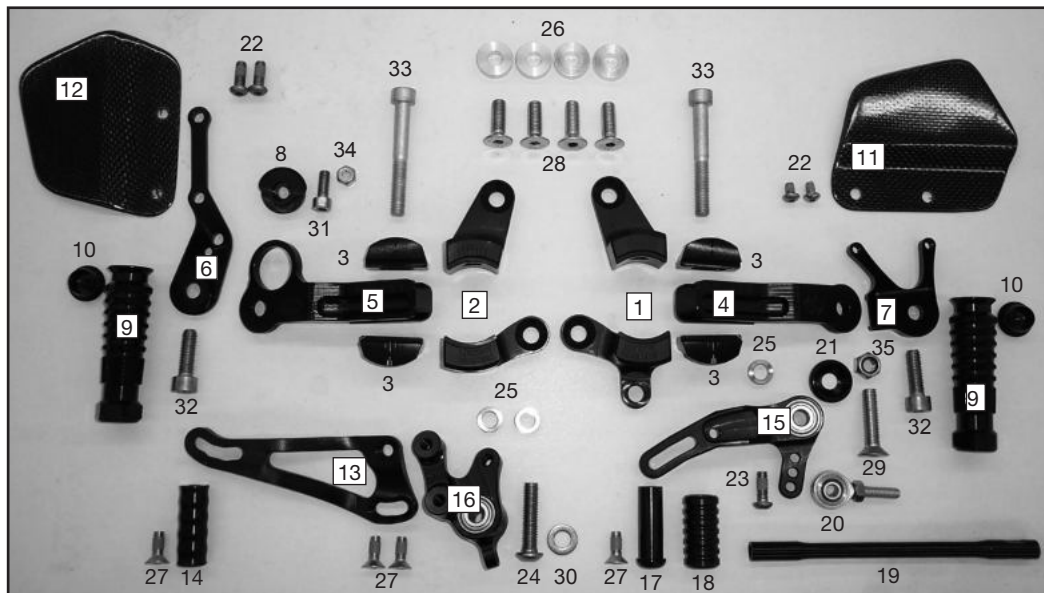

Pos.	Description	Part-No.	Qty.
1	left rotor plate	VCR-GL-D01-*	1
2	right rotor plate	VCR-GR-D01-*	1
3	rotor	VCR-RT-01-*	4
4	left slider	VCR-SL-01-*	1
5	right slider	VCR-SR-01-*	1
6	holder brake unit	VCR-BU-04-*	1
7	holder shift unit	VCR-SU-01-*	1
8	excenter	VCR-EX-01-*	1
9	footrest	UF-04-*	2
10	plug	7 702 856	2

Pos.	Description	Part-No.	Qty.
11	left heel protector	CAR01-R-6,5-40	1
12	right heel protector	CAR01-R-6,5-45	1
13	brake lever	UB03-*	1
14	brake lever toe piece	UTR07-*	1
15	gear lever	US-12-*	1
16	gear lever bearing	UL05R-*	1
17	gear lever toe piece	UTR06IT-*	1
18	gear lever roller	UTR05	1
19	gear shaft	USW03-*	1
20	ball and socket bearing	GAKFR6	1

**vcr-D01**  
**teileliste / partlist**



vers. 002 / 07



**vcr38.gt.rearsets**

gilles.tooling



Pos.	Description	Part-No.	Qty.
21	bind	BL01-*	1
22	screw	M5x8-7380-VA	4
23	screw	M6x16-7380-VA	1
24	screw	M8x35-7380-VA	1
25	collar	DS13-8-4,5	3
26	collar	DS20-8-6	4
27	screw	M6x16-7991-VA	4
28	screw	M8x25-7991-VA	4
29	screw	M8x35-7991-VA	1
30	washer	ULS8,4-125-VA	1

Pos.	Description	Part-No.	Qty.
31	screw	M6x16-912-VA	1
32	screw	M8x25-912-VA	2
33	screw	M8x60-912-12.9-*	2
34	nut	M6-985-VA	1
35	nut	M8-985-VA	1

# vcr-D01

## anbauanleitung / manual

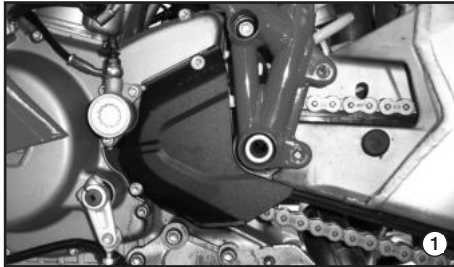

### Links:

- Untere Seitenverkleidung demontieren.
- Original Rastenanlage mit Schalthebel und Schaltwelle demontieren (1).

### Left hand side:

- Detach lower fairing.
- Detach original footrest system with gear lever and gear shaft (1).

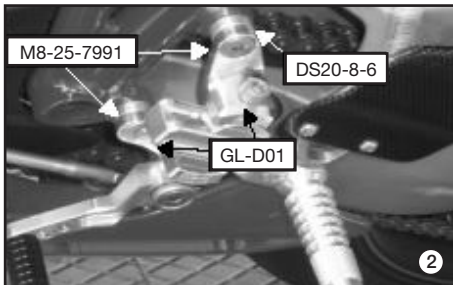

- Schaltstange USW03 einsetzen.
- Grundplatten GL-D01 mit Schrauben M8-25-7991 und Distanzen DS20-8-6 an Rahmen befestigen (2)

Anzugsdrehmoment: 20 Nm

- Insert gear shaft USW03.
  - Fast basic plates GL-D01 with bolts M8x25-7991 and collar DS20-8-6 onto frame (2)
- Tightening torque: 20 Nm

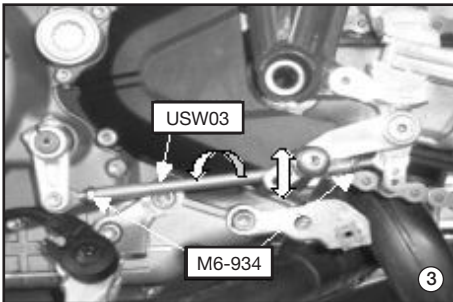

- Schalthebelhöhe mit Schaltwelle einstellen.
  - Schaltwelle mit Mutter M6-934 kontern (3).
- Anzugsdrehmoment: 10 Nm
- Bei kürzerer Einstellung des Trittstückes, Übersetzung an Schalthebel verlängern.
  - Verkleidung anbauen

- Adjust high shift lever with gear shaft.
  - Secure gear shaft with nuts M6-934 (3)
- Tightening torque: 10 Nm
- Use a short adjustment for toe piece in combination with transmission adjustment shift lever.
  - Fit lower fairing.



### Rechts:

- Untere Seitenverkleidung, Original-Rastenanlage und Bremshebel demontieren (4).

### Right hand side:

- Detach lower fairing original rearsets, and brake lever (4).

# vcr-D01

## anbauanleitung / manual

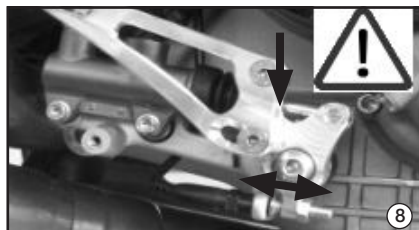
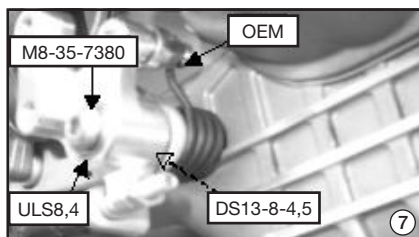
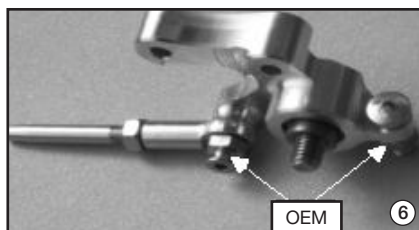
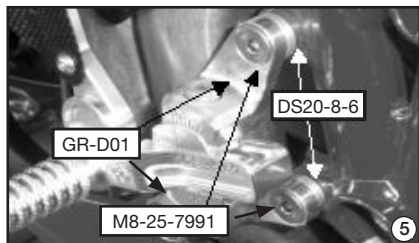

- Grundplatten GR-D01 mit Schrauben M8x25-7991 und Distanzen DS20-8-6 an Rahmen befestigen (5).  
**Anzugsdrehmoment: 20 Nm**
  - *Fasten basic plates GR-D01 with bolts M8x25-7991 and collar DS20-8-6 onto frame (5).  
**Tightening torque: 20 Nm***
  - Original Gelenkkopf und Anschlagschraube aus original Bremshebel in Umlenkung UL05R einschrauben (6).
  - *Fit OEM toogle link socket and set screw from OEM brake lever into brake lever bearing UL05R (6).*
  - Umlenkung UL05R mit Schraube M8x35-7380, ULS8,4 und DS13-8-4,5 anschrauben.
  - Original Rückholfeder an Bolzen einsetzen.  
**Anzugsdrehmoment: 20Nm**
  - *Fix brake lever bearing UL05L with bolt M8x35-7380, ULS8,4 and collar DS13-8-4,5.*
  - *Hook in OEM spring at socket bolt.  
**Tightening torque: 20Nm***
  - Mit Kolbenstange und Anschlagschraube Höhe des Bremshebels einstellen und Kontern (8).
- Hinweis:**
- **Bremszylinder darf bei der Einstellung des Anschlags nicht gedrückt werden !!!**
  - Verkleidung befestigen.
  - *Adjust brake lever hight with brake pin and set screw then secure nuts (8).*
- Special note:**
- **Brake cylinder must not be pressed when adjusting the set screw !!!**
  - *Fit lower fairing.*
  - Für schaltumkehrung Schaltarm ca 180° drehen (9).
  - *Turn gear arm for gp-shift about 180° (9).*

## vcr-D01 einstellungen / adjusting

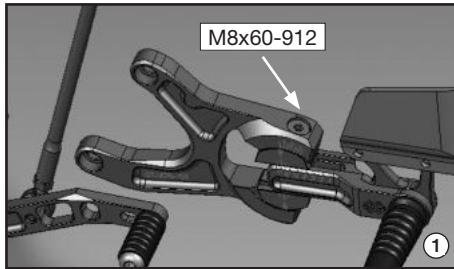

- Zur Einstellung der Fußrastenanlage muss die obere zentrale Klemmschraube M8x60-912-12.9 gelöst werden (1).
- Anschließend festziehen.  
**Anzugsdrehmoment: 28 Nm**

- To adjust the footrest system you have to loosen the upper central clamping bolt M8x60-912-12.9 (1).
- Tighten bolt after adjusting.  
**Tightening torque: 28 Nm**

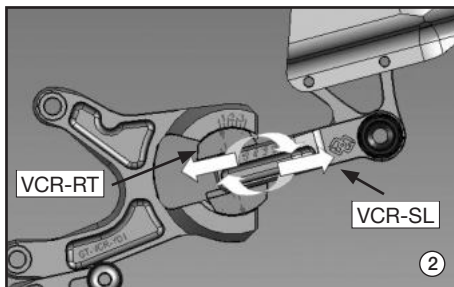

- Die Längenverstellung der Fußrastenposition erfolgt durch das Verschieben des Schlittens VCR-SL; die Höhenverstellung durch das Drehen des Rotors VCR-RT innerhalb der Klemmung (2).
- To adjust the length, move the slider VCR-SL, for height adjustment turn rotor VCR-RT between clamping (2).

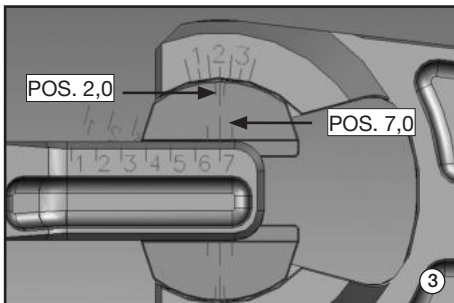

- Die exakte Positionierung erfolgt mit Hilfe der Skalierungen (Klemme/Schlitten) und den Markierungen an der oberen Schale (3).
- For correct positioning from the footrest, use the scales (clamp/slider) and the markings on the upper rotor segment (3).

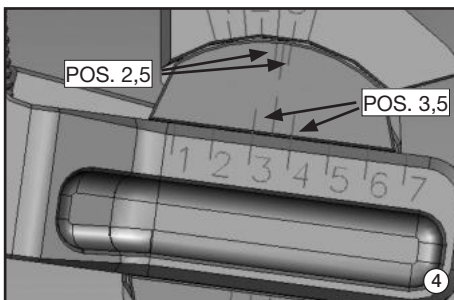

### Skalierung:

- Der zusätzliche Teilstrich steigert die Ablesegenauigkeit der Rastenposition.
- Das Prinzip besteht darin, dass die zusätzliche Markierung als Zwischenschritt der Ableseskala zur Deckung kommt (Bsp.3+4).

### Scale:

- The additional graduation increases the scale-reading precision for the footrests.
- The principle is, that the additional graduation shows an intermediate step for the scale-reading position (example 3+4).



**vcr-D01**  
einstellungen / adjusting

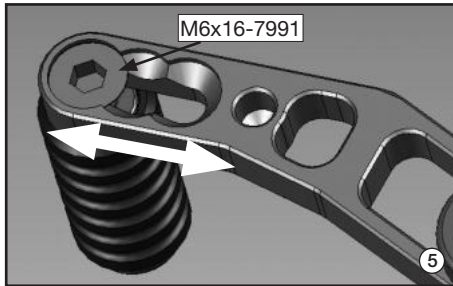

- Zur Verstellung des Trittstücks Schraube M6x16- 7991 lösen.
- Trittstück linear verschieben, Schraube festziehen (6).  
**Anzugsdrehmoment: 10Nm**
- *To adjust toe piece loosen screw M6x16-7991.*
- *Adjust toe piece linearly, install screw (6).*  
***Tightening torque: 10Nm***

**Einstell- und Montagehinweis!**

- Es ist unbedingt darauf zu achten, dass alle Teile der Fußrastenanlage immer einen Mindestabstand von 5mm zu beweglichen Fahrzeugteilen haben.
- Eine sichere und spannungsfreie Lage aller Leitungen und Kabel ist zu beachten.
- Alle Schrauben und Muttern müssen nach Spezifikation befestigt sein.

***special note for assembling and adjusting!***

- Take care that any parts of the footrest system always have a clearance of 5mm to any moving parts.
- Please ensure all hoses and cables are secure.
- ***All screws, bolts and nuts have to be tightened as specified.***



**VCR-D01**  
**adjust positions**

	vers.005 / 03	
vcr38.gt.rearsets		gilles.tooling

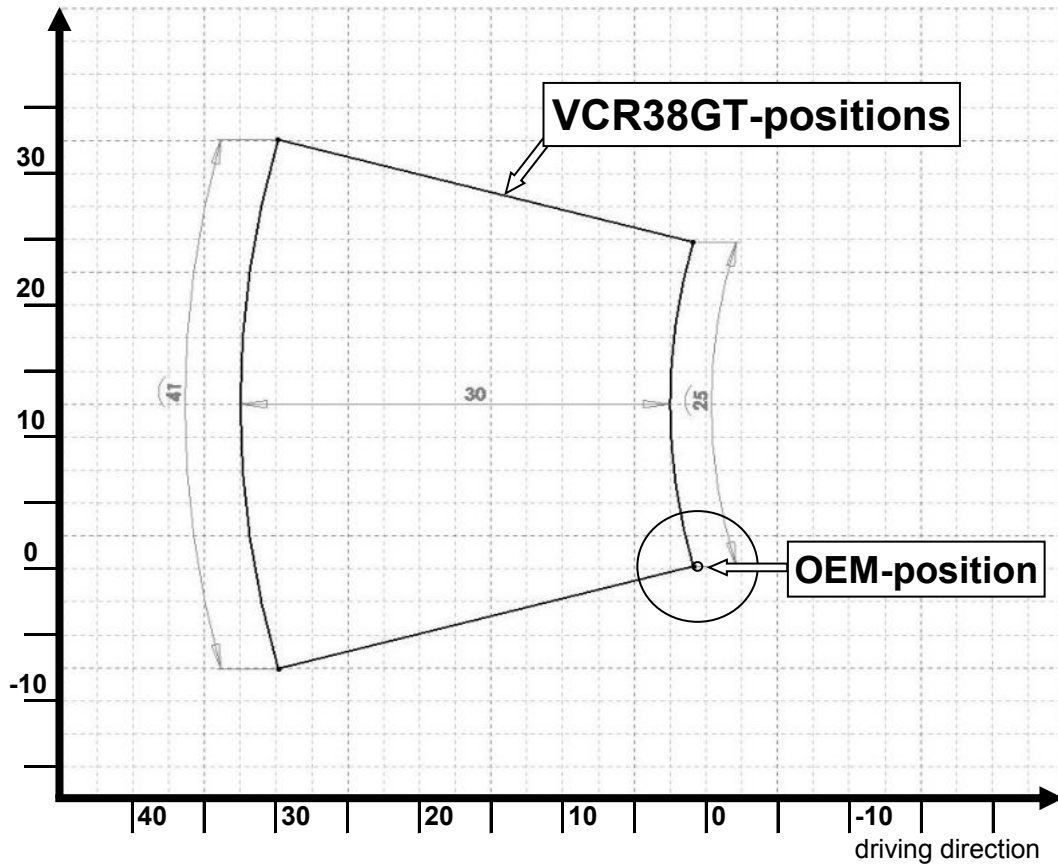



# vcr38gt-D01

Packzettel/Pack List



vers. 002 / 07



vcr38gt.rearsets

gilles.tooling

Pos.	Description	Part-No.	Qty.	OK
1	screw	M8x30-7991-VA	2	
2	screw	M8x25-7991-VA	4	
3	screw	M8x35-7380-VA	1	
4	washer	ULS8,4-125-VA	1	
5	spacer	DS20-8-12	2	
6	spacer	DS20-8-6	4	
7	spacer	DS13-8-4,5	1	
8	certificate	ABE 90982	1	
9	manual	VCR-D01-ABA	1	
			<b>MA</b>	
			Datum	