

RCT10GT-IN01 rearset

Anbauanleitung/ Manual



GILLES



RCT10GT-IN01 rearsset

Sicherheithinweise



Diese Anbauanleitung ist sorgfältig und vollständig vor Beginn der Einbauarbeiten durchzulesen.

Wir bedanken uns für den Erwerb eines unserer Produkte und wünschen Ihnen viel Spaß. Machen Sie aus einem Serienfahrzeug Ihre individuelle Maschine.

- Sicherheit ist oberstes Gebot.
- Haben Sie das erforderliche Werkzeug und genügend Mechanikerwissen und praktische Erfahrung?
- Unsere Produkte dürfen nur von fachkundigem Personal montiert werden.
- Nichtbeachtung der Anweisung kann zu Beschädigungen des Fahrzeuges, des Produktes bzw. zur Gefährdung des Fahrers führen.
- Für Schäden, die aufgrund von Nichtbeachtung unserer Anweisungen entstanden sind, können wir keine Haftung oder Gewährleistung übernehmen.

Allgemeine Hinweise

- Ein unsicher aufgestelltes Motorrad kann bei den folgenden Arbeiten umfallen! Achten Sie darauf, dass das Fahrzeug sicher steht.
- Verbrennungsgefahr bei heissem Motor und Auspuff! Vor Beginn der Arbeit heiße Fahrzeugteile abkühlen lassen.
- Kinder und Tiere aus dem Arbeitsbereich fernhalten.
- Schmuck (Uhr, Ringe, Ketten, etc) vor Arbeitsbeginn ablegen. Es besteht Unfallgefahr durch Hängenbleiben oder elektrischen Kurzschluss.
- Die Montage und Funktion bezieht sich ausschliesslich auf Serienmotorräder.
- Wir übernehmen keine Gewährleistung für die Verwendung an Sonderumbauten und von Sonderzubehörteilen.
- Nach Montage des Produkts durch eine Werkstatt, ist diese Anbauanleitung dem Kunden auszuhändigen.
- Bewahren Sie die Anbauanleitung sorgfältig auf, und geben Sie dieses Produkt nur mit dieser Anbauanleitung an Dritte weiter.
- Sollte die erforderliche Anleitung nicht mehr in Ihrem Besitz sein, wenden Sie sich bitte an:
info@gillestooling.com

Betriebserlaubnis:

- Diese Fussrastenanlage benötigt für die erforderliche TÜV- Konformität, um eine legale Nutzung im öffentlichen Straßenverkehr zu ermöglichen, klappbare Rasten. Nur mit diesen klappbaren Rasten erfüllt die Fussrastenanlage die Anforderung der **ABE 91249**.

Montagehinweise

- Alle Schrauben und Muttern werden mit Drehmoment nach DIN/ISO festgezogen. Abweichende Drehmomente werden angegeben.
- Lagerungen und Schraubverbindungen sind mit einem geeigneten Schmiermittel einzusetzen, um ein Festfressen zu verhindern.
- Arbeiten und Entlüftung am Bremssystem sind nur von fachkundigem Personal durchzuführen.
- Es ist unbedingt darauf zu achten, dass keine Züge, Kabel oder Leitungen (insbesondere Bremsleitungen) andere Fahrzeugkomponenten berühren oder daran scheuern.
- Nach jeder Montage sind alle Schrauben auf festen Sitz und das vorgeschriebenes Drehmoment zu überprüfen.
- Es ist unbedingt darauf zu achten, dass alle Teile immer einen Mindestabstand von 5mm zu beweglichen Fahrzeugteilen haben.

RCT10GT-IN01 rearset

safety instructions



You must read these Installation Instructions carefully and make sure you understand everything they contain, before commencing work.

Thank you for purchasing one of our products and we wish a lot of enjoyable riding. With Gilles you make a standard bike - your bike.

- Safety always comes first.
- Do you have the correct tools?
- Do you have the ability and aptitude to confidently mount this product. If in doubt consult a skilled technician.
- We always advise fitment is carried out by skilled personal.
- Non-compliance with the instructions can be hazardous. For your own protection and the safety of the bike please always follow the instructions.
- Any Gilles parts will not be covered by warranty if fitted incorrectly.

General instructions

- Please ensure the motorcycle is adequately secured before commencing work.
- Always make sure that the motorcycle is stable and firmly supported.
- A hot engine and exhaust system can burn. Allow all hot parts to cool before commencing work.
- Keep children and household pets well away from the work zone.
- Remove all items of personal jewellery (rings, chains, wristwatch, etc.) before commencing work.
- The fitment instructions relate only to the fitment on a standard motorcycles.
- We cannot warranty or legislate for interaction or interference with non standard or custom parts.
- If a technician is installing the parts please ensure these instructions are passed to the owner.
- Please keep the instruction manual at a safe place. In case of selling our product, please hand the installation instructions over to the new owner.
- Consult info@gillestooling.com if the instructions in question are no longer in your possession.

Operating licence:

- This rearset requires for the necessary TÜV registration, in order to enable legal street use, foldable foot pegs. This foldable foot pegs can be purchased as an accessory. Only when using these foldable foot pegs the rearset matches the requirements of the TÜV certification **ABE 91249**.

Assembling note

- Screws, bolts and nuts are tightened in accordance with the applicable DIN/ISO standards. Tightening torques that deviate from the standards are stated.
- All threaded connections and bearings must be greased with suitable grease. Please be careful with the tools to avoid i.e. scratches.
- Mounting and bleeding at the brake system only by skilled personal.
- Take care that no wires and hoses (especially brake hoses) are too close or touching other components or moving parts.
- After each mounting check all bolts for correct tightening and specified torque moment.
- Take care that any parts always have a minimum clearance of 5 mm to any moving parts.

RCT10GT-IN01

Teileliste/partlist

POS	ARTIKELNUMMER ARTICLE NO.	BESCHREIBUNG DESCRIPTION	MENGE QTY.
1	RCT-GR-IN01-*	basic plate	1
2	RG-DS-02-*	extension adapter	1
3	RG-A-20-*	extension	1
4	UF-20-*	right footrest	1
5	UB-27-*	brake lever	1
6	UEX-01-*	excenter toe piece	1
7	UTR-01-*	Brake Lever Toe Piece	1
8	BR-08	brake bolt	1
9	BL01-B	Cover	1
10	DS-13-8.5-4.5	spacer	1
11	7 702 868	Spring Fixing Pin	1
12	RZ-115NX	spring	1
13	SPC-01	Tube For Spring	1
14	M8x20-912-VA	cylinder bolt	2
15	M8x25-912-VA	cylinder bolt	1
16	M8x35-7991-VA	countersunk bolt	1
17	M8x30-7991-VA	countersunk bolt	1
18	M6x16-7991-VA-PRE10-1	countersunk bolt	1
19	M6x20-7380-VA-TX-PRE10-1	Oval Head Bolt	1
20	M6x10-7380-VA-PRE85	oval-head bolt	2
21	M6-986-VA	nut	1
22	d3x8-8750-VA	Spiral Tension Pin	1
23	CAR06-L-6,5-40	heelguard	1

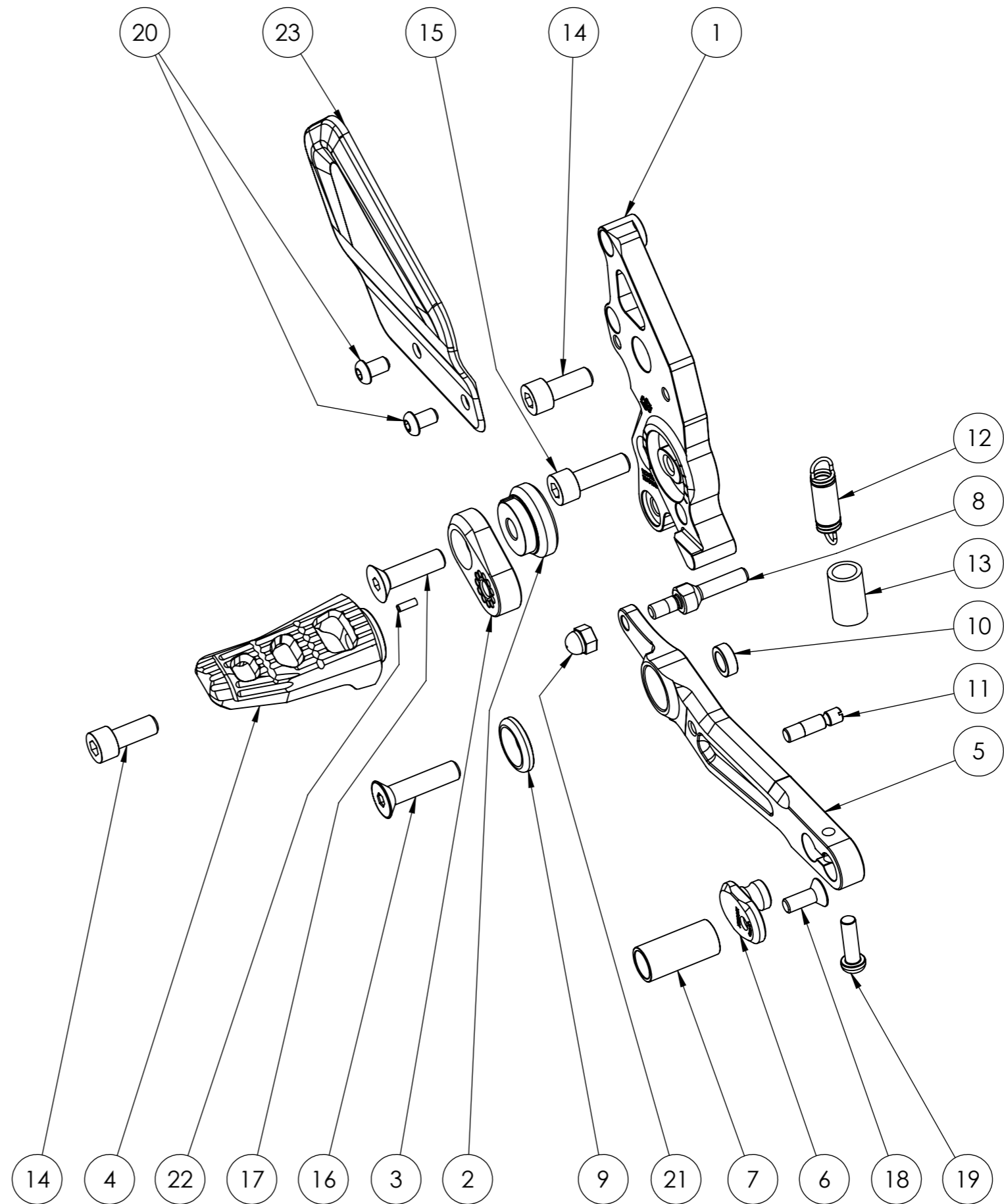

RCT10GT-IN01

Teilleiste/partlist

UF-25-Kit

not included but necessary for legal street use to comply the certification ABE: 91249

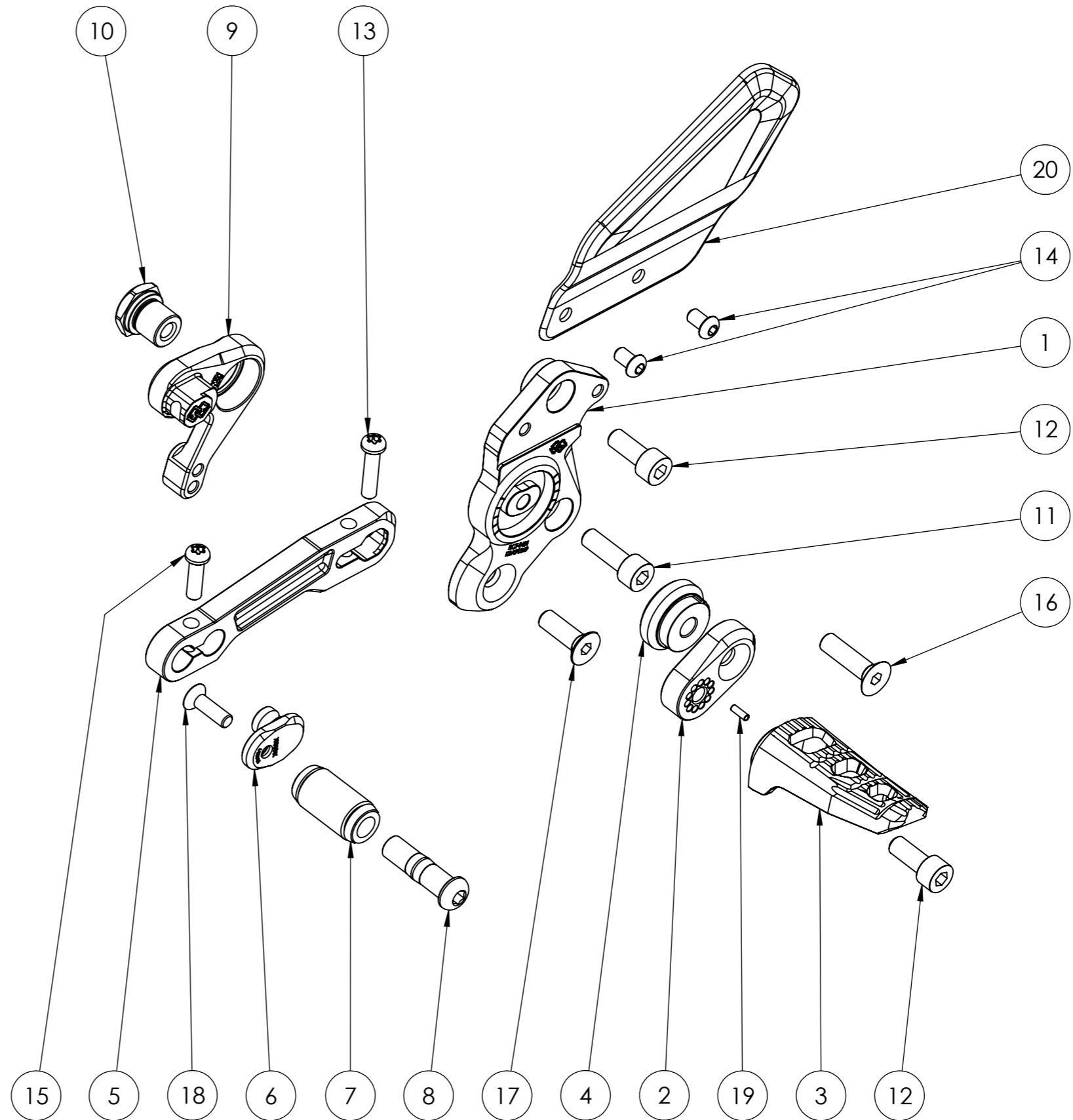
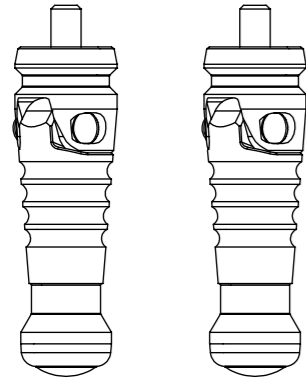

POS	ARTIKELNUMMER ARTICLE NO.	BESCHREIBUNG DESCRIPTION	MENGE QTY.
1	RCT-GL-IN01-*	base plate	1
2	RG-A-20-*	extension	1
3	UF-19-*	left footpeg	1
4	RG-DS-02-*	extension adapter	1
5	UB-36-*	brake lever	1
6	UEX-01-*	excenter toe piece	1
7	UTR-24	rubber toe piece	1
8	UTR03-IT-*	gear lever toe piece	1
9	UL-07-L-*	gear lever toe piece	1
10	LB-07-*	bearing bolt	1
11	M8x25-912-VA	cylinder bolt	1
12	M8x20-912-VA	cylinder bolt	2
13	M6x25-7380-VA-TX-PRE10-1	oval-head bolt	1
14	M6x10-7380-VA-PRE85	oval-head bolt	2
15	M6x20-7380-VA-TX-PRE10-1	Oval Head Bolt	1
16	M8x30-7991-VA	countersunk bolt	1
17	M8x25-7991-VA	countersunk bolt	1
18	M6x20-7991-VA-PRE10-1	countersunk bolt	1
19	d3x8-8750-VA	Spiral Tension Pin	1
20	CAR06-R 6,5-40	heel protector	1

RCT10GT-IN01 rearset

Anbauanleitung/ Manual



ES WIRD EMPFOHLEN DEN ARTIKEL VON EINER FACHWERKSTATT INSTALLIEREN ZU LASSEN!

Diese Fussrastenanlage benötigt für die erforderliche TÜV Eintragung, um eine legale Nutzung im öffentlichen Straßenverkehr zu ermöglichen, klappbare Rasten. Nur mit diesen klappbaren Rasten erfüllt die Fussrastenanlage die Anforderung der ABE Nr 91249.

INSTALLATION RECOMMENDED BY AN OFFICIAL WORKSHOP OR DEALER!

This rearsets requires for the necessary TÜV registration, in order to enable legal street use, foldable foot pegs. This foldable foot pegs can be purchased as an accessory.

Only when using these foldable foot pegs the rearsets matches the requirements of the TÜV certification No 91249.

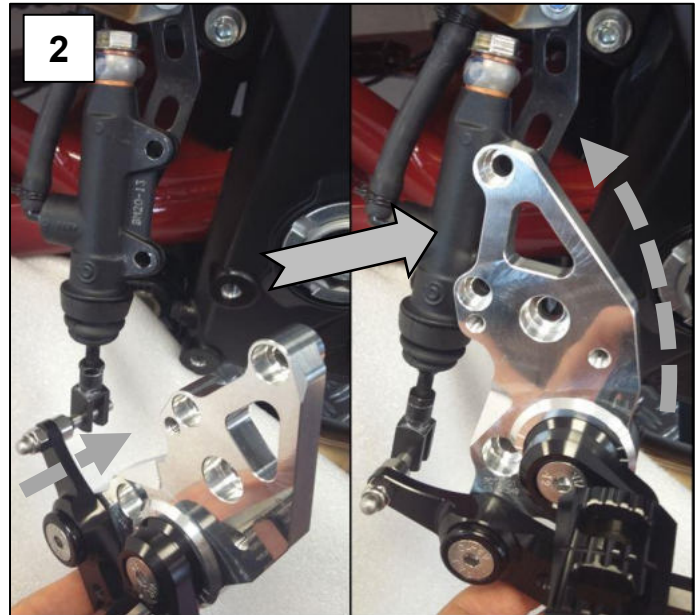
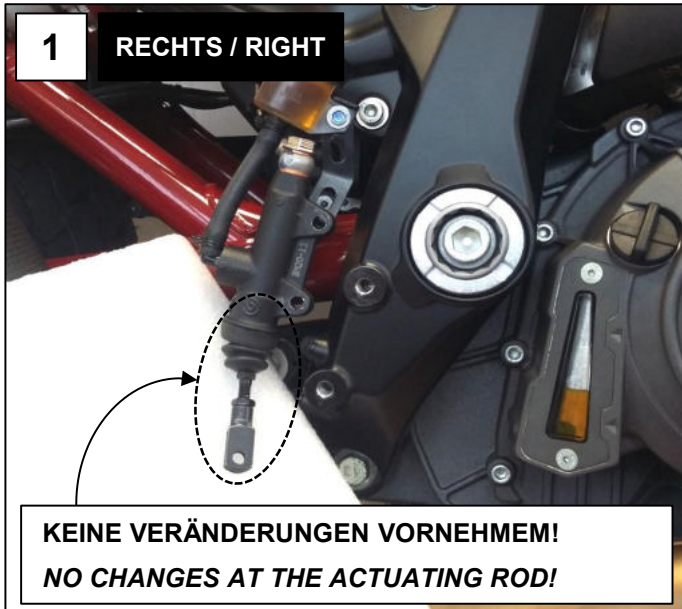

-Demontieren Sie die originale Fussrastenanlage. Das Längenmaß der Betätigungsstange zum Bremszylinder darf nicht verändert werden. **KEINE VERÄNDERUNGEN VORNEHMEN!**

-Verbinden Sie die Austauschfussrastenanlage RCT10GT-IN01 wie dargestellt mit dem Bremszylinder.

*-Detach the original rearset system. The length dimension of the actuating rod to the brake cylinder is not allowed to be changed. **NO CHANGES AT THE ACTUATING ROD!***

-Put the aftermarket rearset system RCT10GT-IN01 to the brake cylinder like the picture shows.

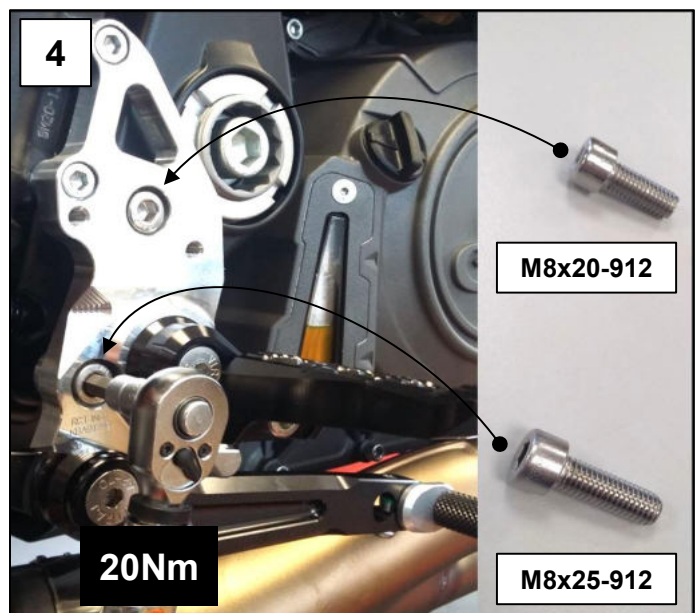
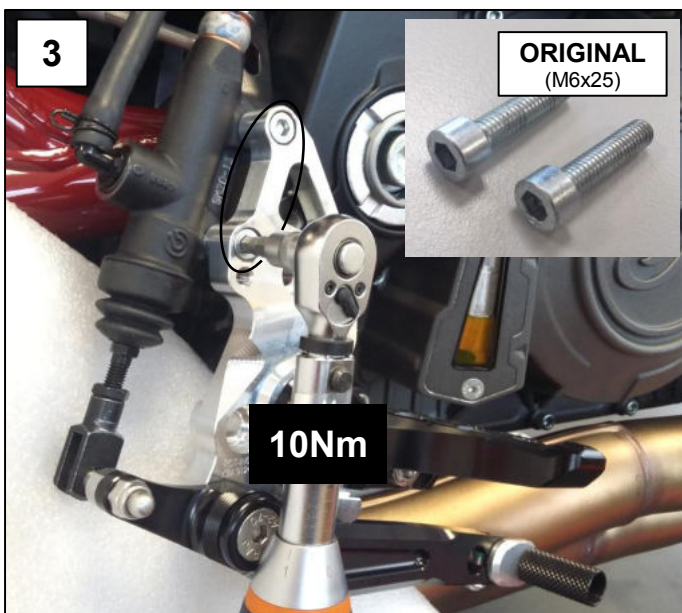

-Den Bremszylinder mit den originalen Schrauben mit der Fussrastenanlage verbinden. **Anzugsdrehmoment: 10Nm**

-Die Fussrastenanlage gemäß Darstellung an den Hauptrahmen montieren. **Anzugsdrehmoment: 20Nm**

*-Install the brake cylinder with the rearset system by using the two original screws. **Tightening torque: 10Nm***

*-Install the rearset system to the frame like the picture shows. **Tightening torque: 20Nm***

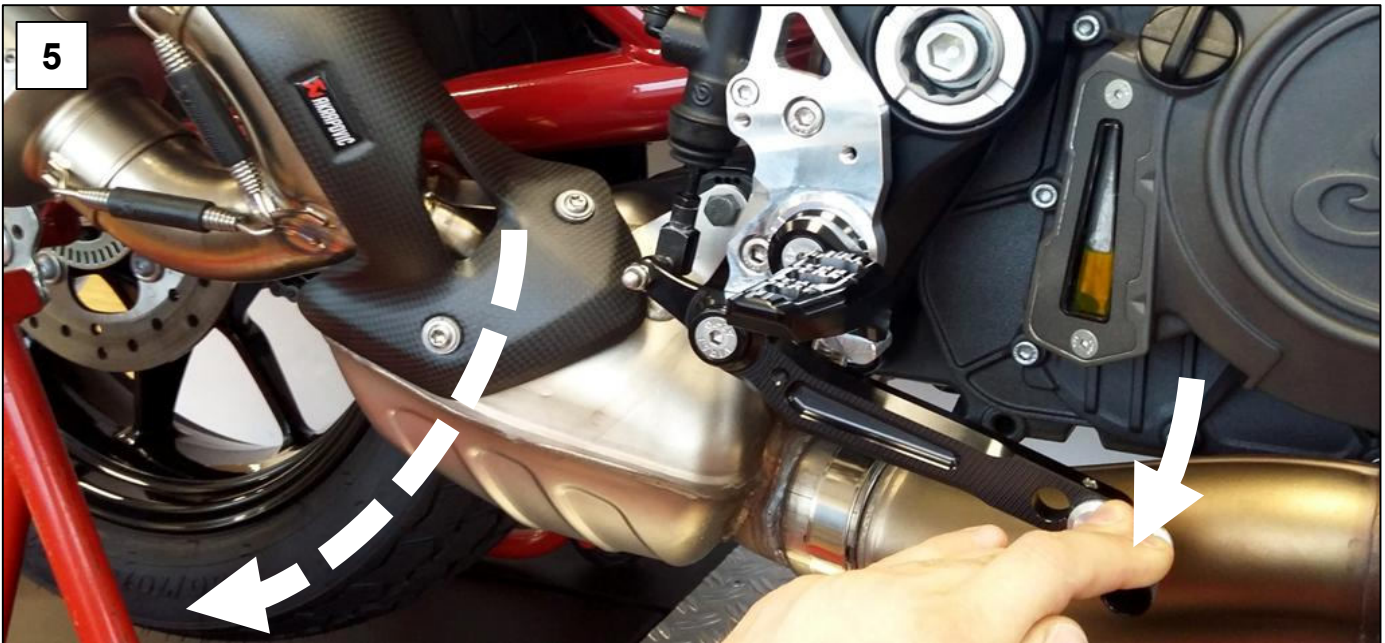

Zur Durchführung des folgenden Tests sollte das Hinterrad frei drehbar in der Luft sein!

Überprüfen Sie das Bremsspiel durch drehen des Hinterrades und betätigen des Bremshebels mit der Hand. Sollte das Bremsspiel nicht ausreichen (Bremsbeläge schleifen) oder zu groß sein (zu viel Leerweg bis Druckpunkt) ist eine Fachwerkstatt auf zu suchen. **Der Bremshebel muss ein spürbares Spiel aufweisen bevor der Bremskolben betätigt wird!**

For the following test the rear wheel should be able to spin free!

Test the brake freeplay by spinning the rear wheel and pressing the brake lever by hand. If the brake freeplay is not enough (brake pads are grinding) or too much (too much lever travel until pressure point), take care and use help from a work shop.

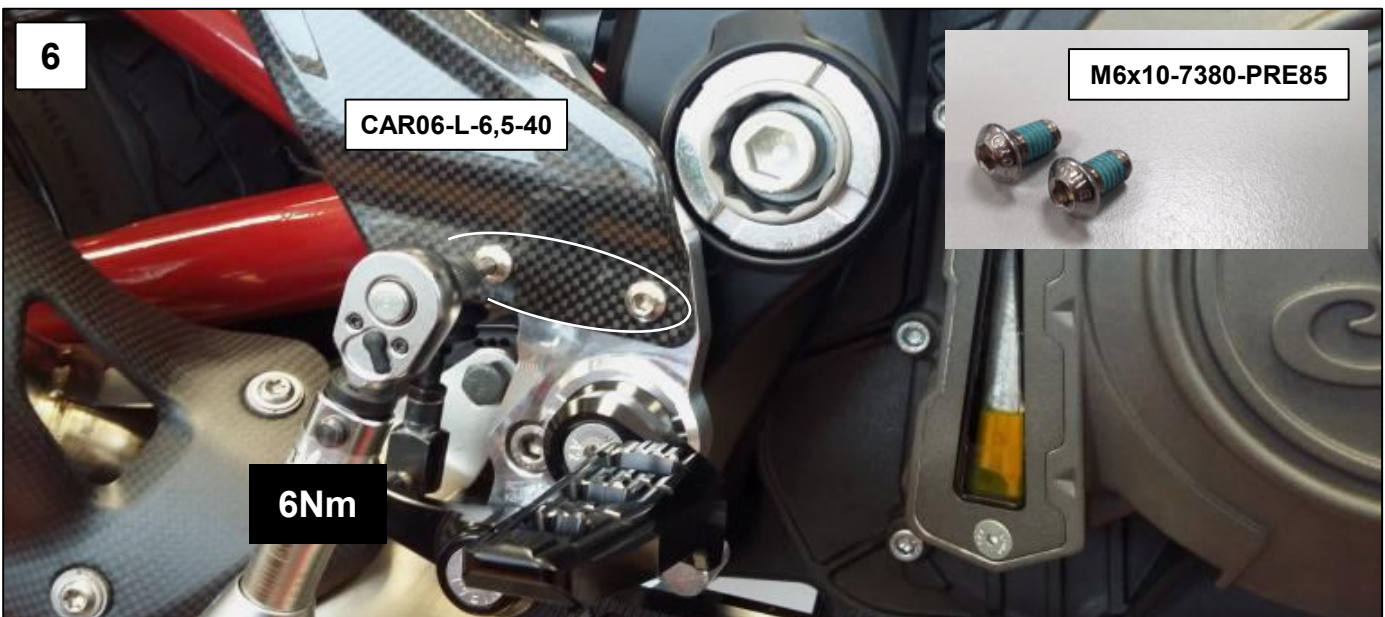

-Montieren Sie den Fersenschützer (CAR06-L-6,5-40) wie in der Darstellung gezeigt. **Anzugsdrehmoment: 6Nm**

-Install the heel protector (CAR06-L-6,5-40) like the picture shows. **Tightening torque: 6Nm**

RCT10GT-IN01 rearset

Anbauanleitung/ Manual

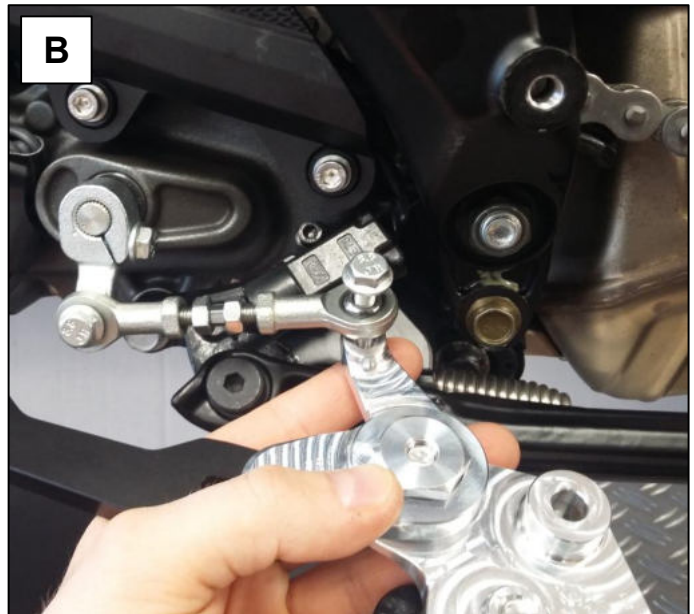
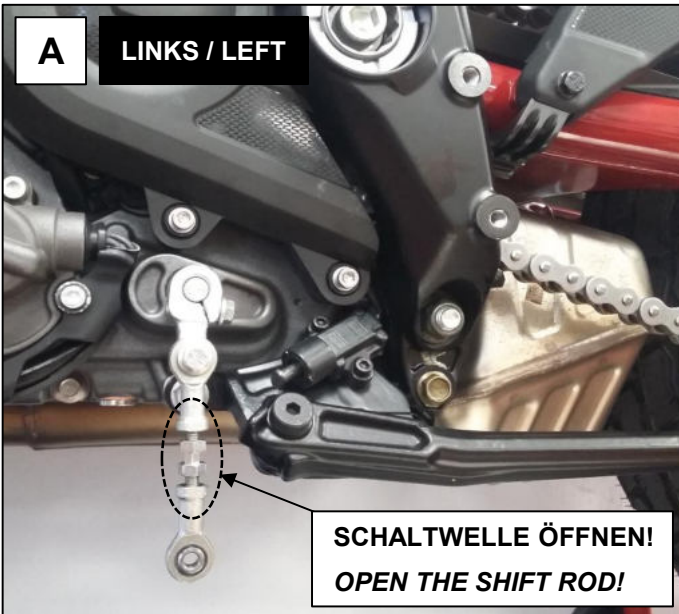

- Öffnen Sie die Kontermuttern der Schaltwelle und demontieren Sie die originale Fussrastenanlage.
- Schaltwelle gemäß Darstellung an die Fussrastenanlage RCT10GT-IN01 ansetzen (Details auch in Bild C). Originale Verbindungsschraube benutzen.
- Open the counter nuts of the shift rod and detach the original rearset system.
- Mount the rearset system RCT10GT-IN01 with the original screw to the shift rod (look also to the detail picture C).

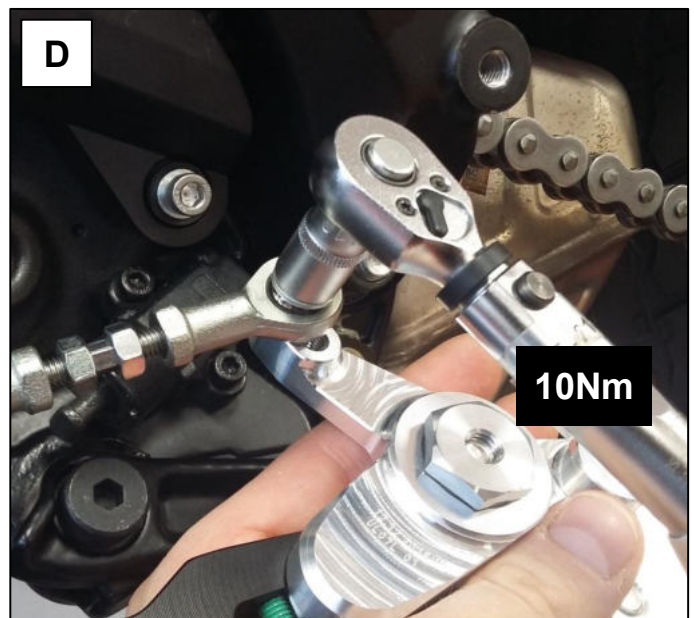
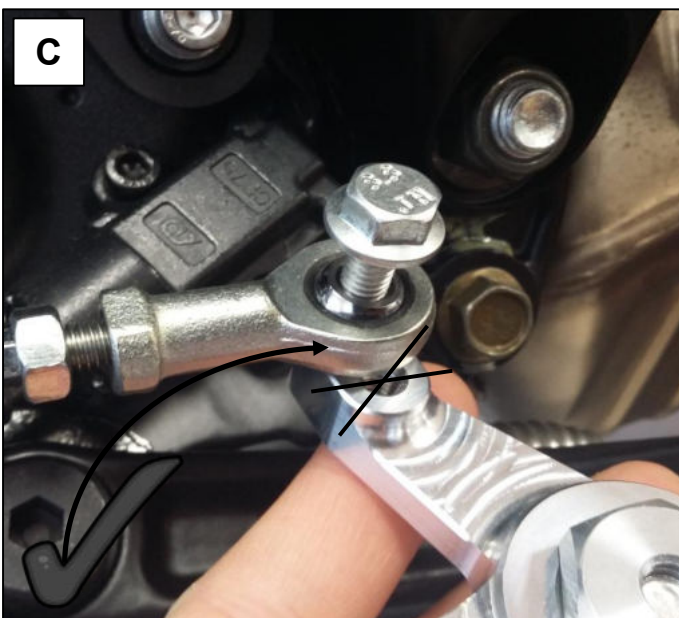

- Benutzen Sie das dargestellte, äußere Befestigungsgewinde zur Anbindung der Schaltwelle!
- Originalschraube gemäß Bild D anziehen. **Anzugsdrehmoment: 10Nm**
- Use the pictured thread for the installation of the shift rod (the outer thread)!
- Tighten the original screw like picture D shows. **Tightening torque: 10Nm**

RCT10GT-IN01 rearset
Anbauanleitung/ Manual

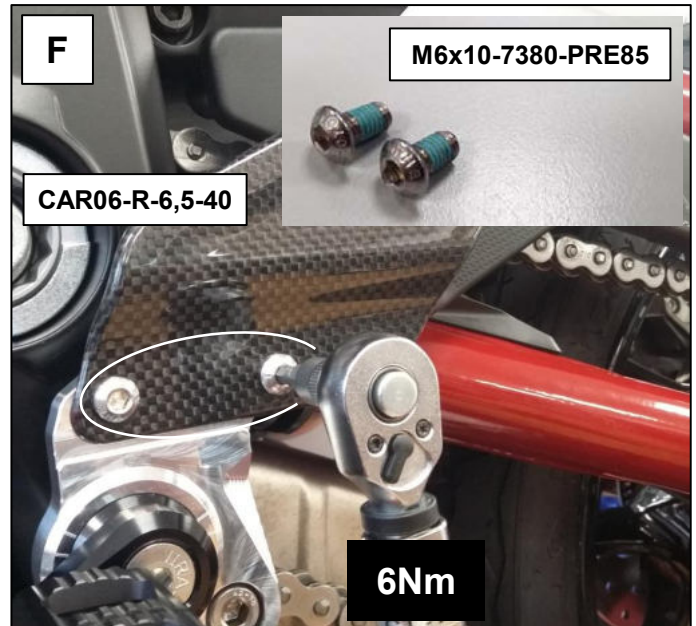
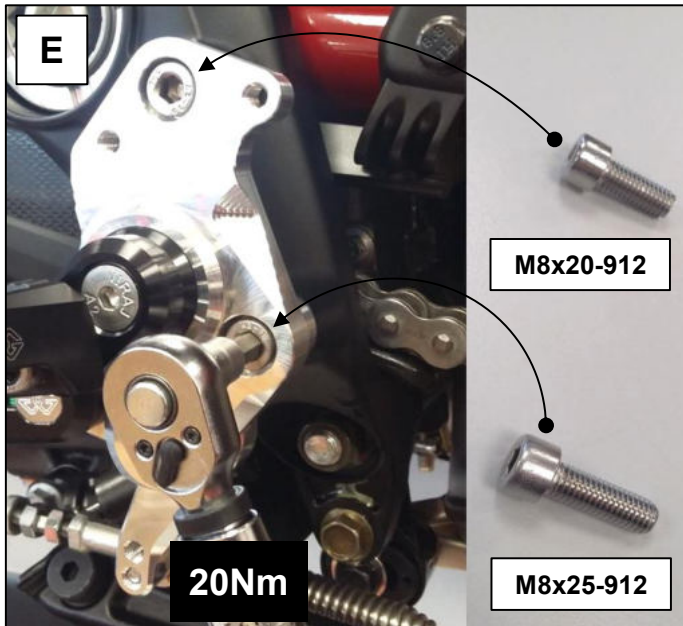

- Die Fussrastenanlage gemäß Darstellung an den Hauptrahmen montieren. **Anzugsdrehmoment: 20Nm**
- Montieren Sie den Fersenschützer (CAR06-R-6,5-40) wie in der Darstellung gezeigt. **Anzugsdrehmoment: 6Nm**
- Install the rearset system to the frame like the picture shows. **Tightening torque: 20Nm**
- Install the heel protector (CAR06-R-6,5-40) like the picture shows. **Tightening torque: 6Nm**

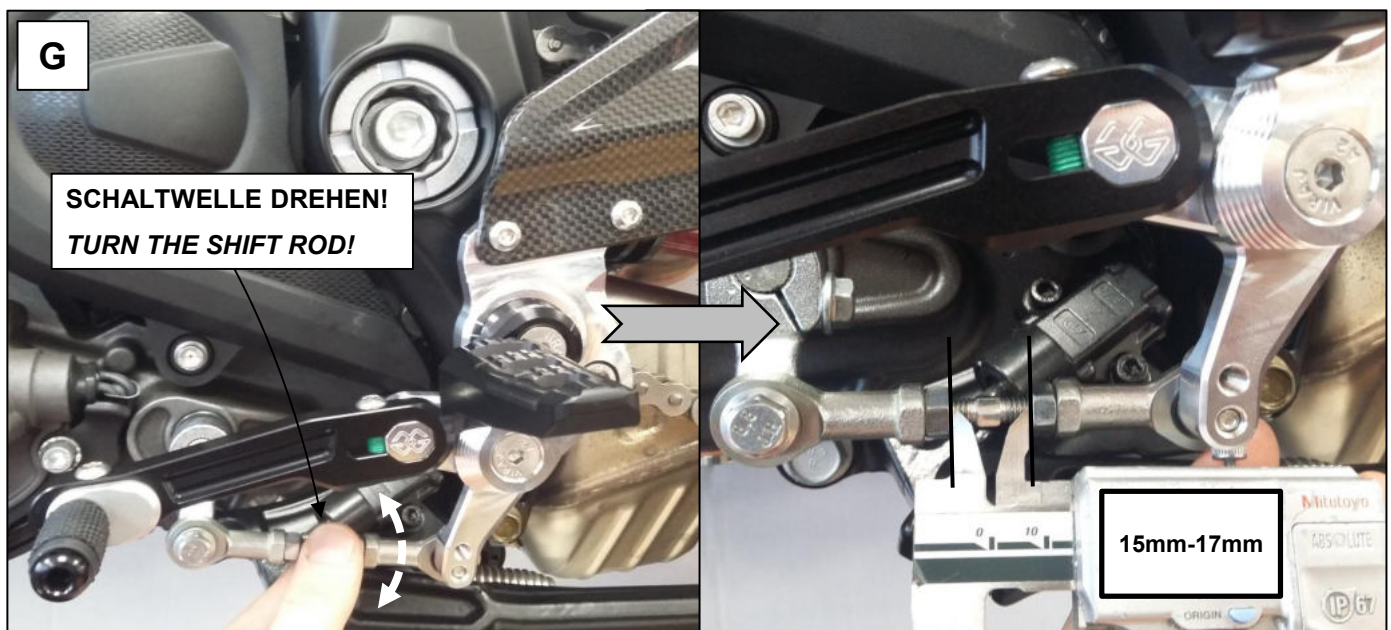

- Schalthebelhöhe durch verdrehen der Schaltwelle einstellen. Einstellwert von 15mm-17mm beachten!
- Adjust the height of the shift lever by turning the shift rod. Take care on the adjustment measure of 15mm-17mm!

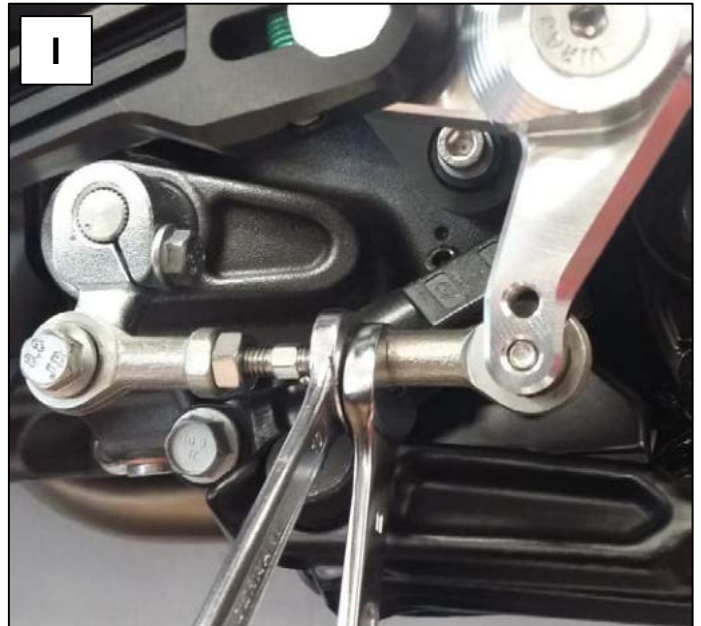
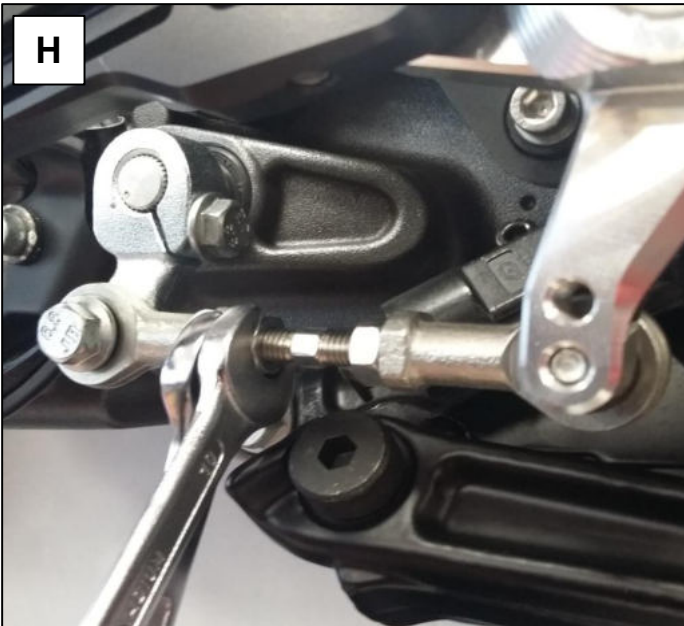

-Ziehen Sie die Kontermuttern der Schaltwelle wie dargestellt fest.
-Tighten the counter nuts of the shift rod like the picture shows.

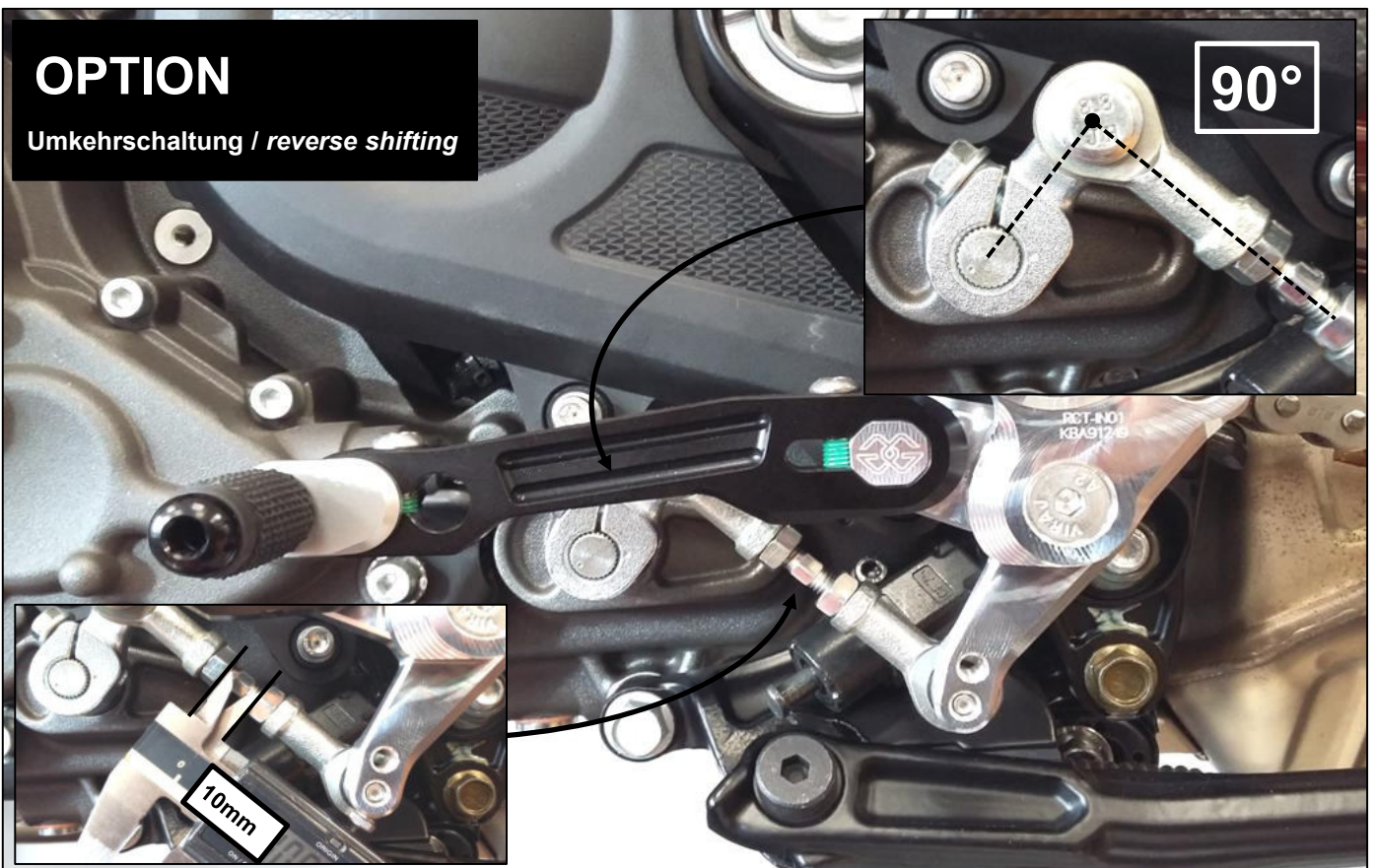

-Die folgenden Schritte schildern den Umbau von Normal- auf Umkehrschaltung, sprich Gang 1 einlegen durch anheben und Gänge 2 bis 6 durch drauftreten!

-The next steps describe the installation from normal- to reverse shifting. Actuating of gear 1 by lifting and gear 2 until 6 by stepping the lever!

Fussrasten umsetzen / *change the foot peg position*

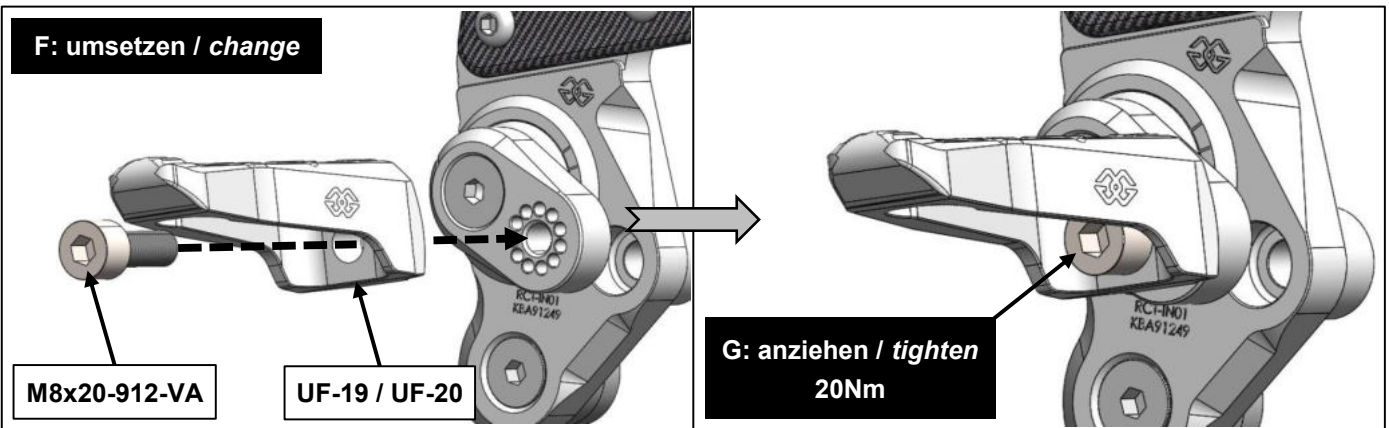
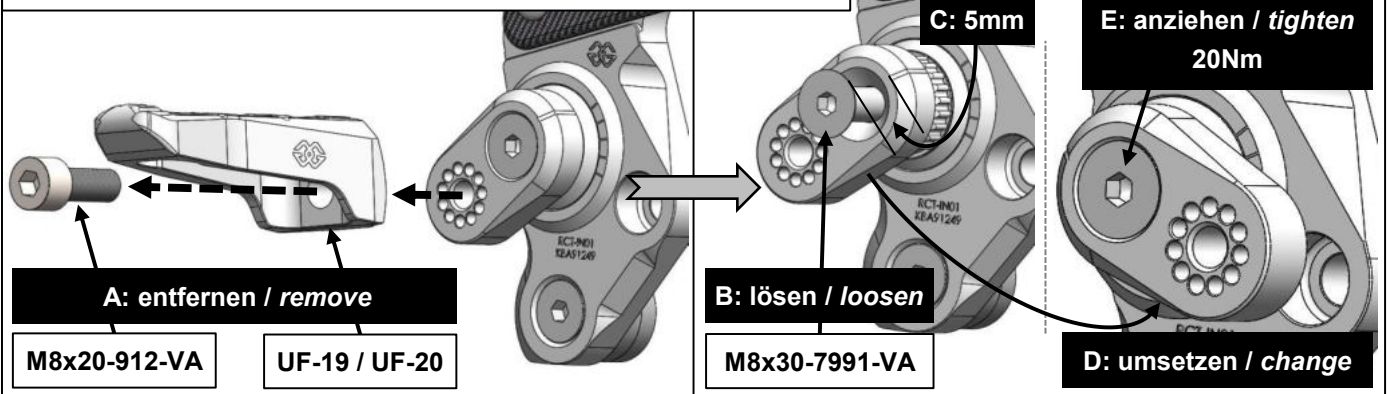

Die 4 Maximalpositionen / *the 4 maximum positions*

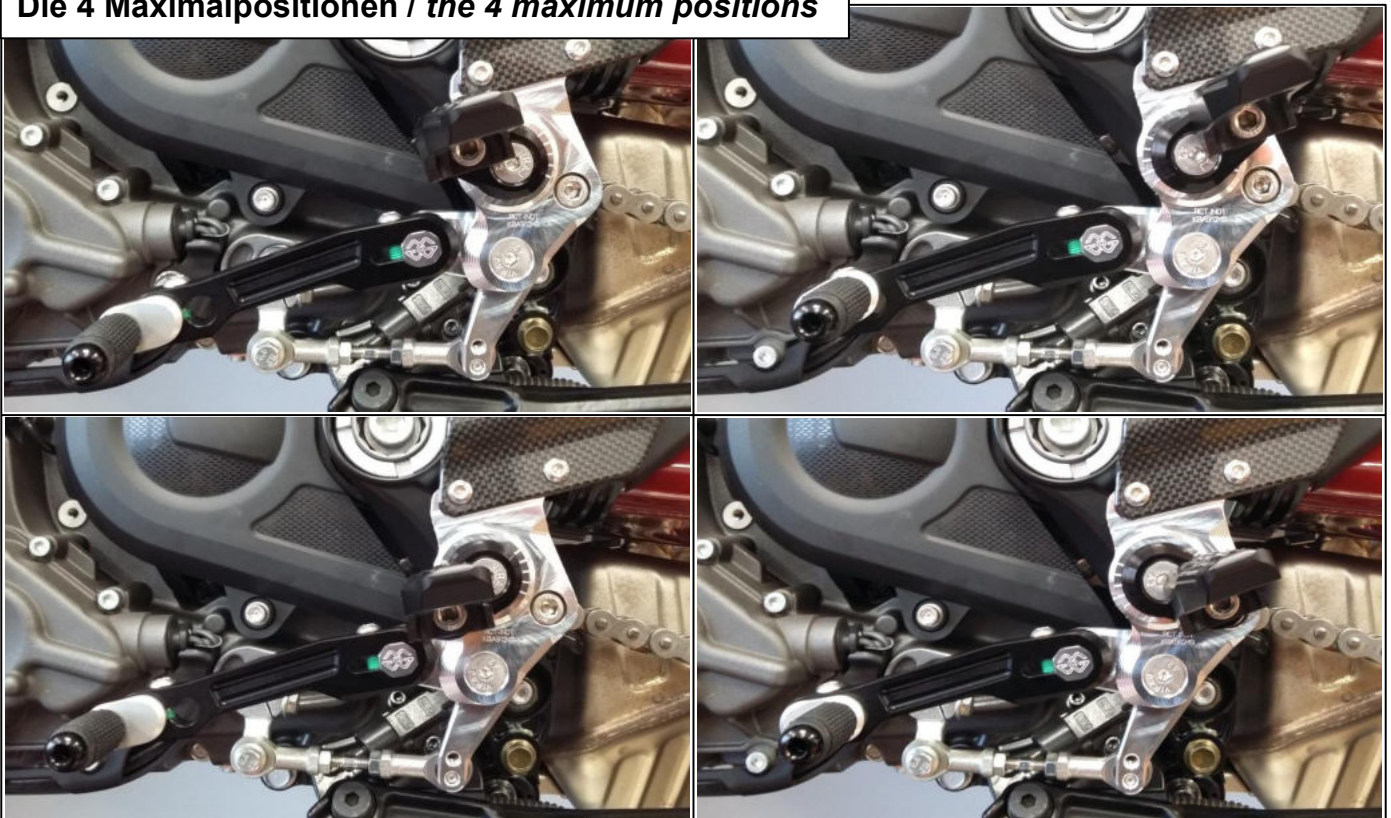

Trittstückpositionen anpassen / toe piece adjustments

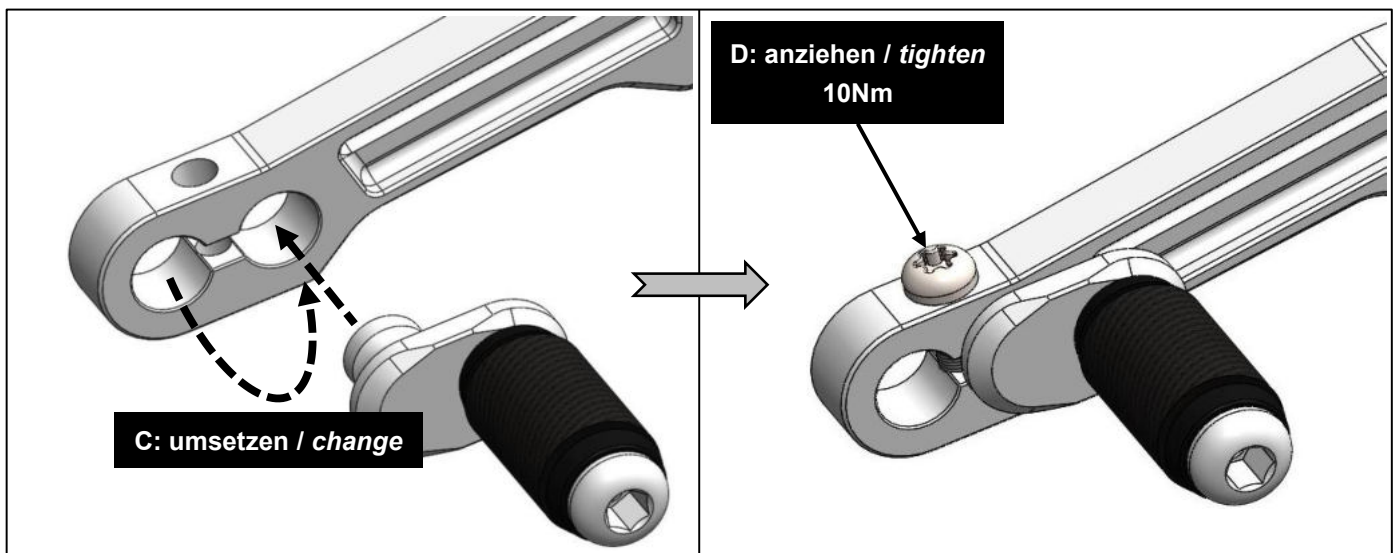
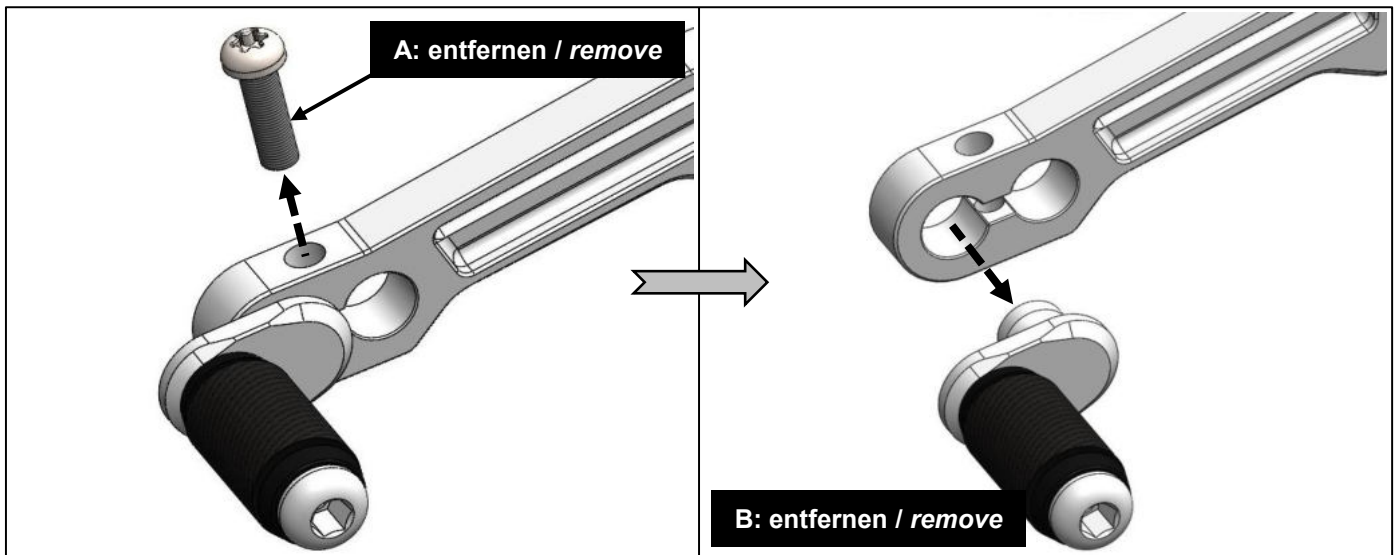
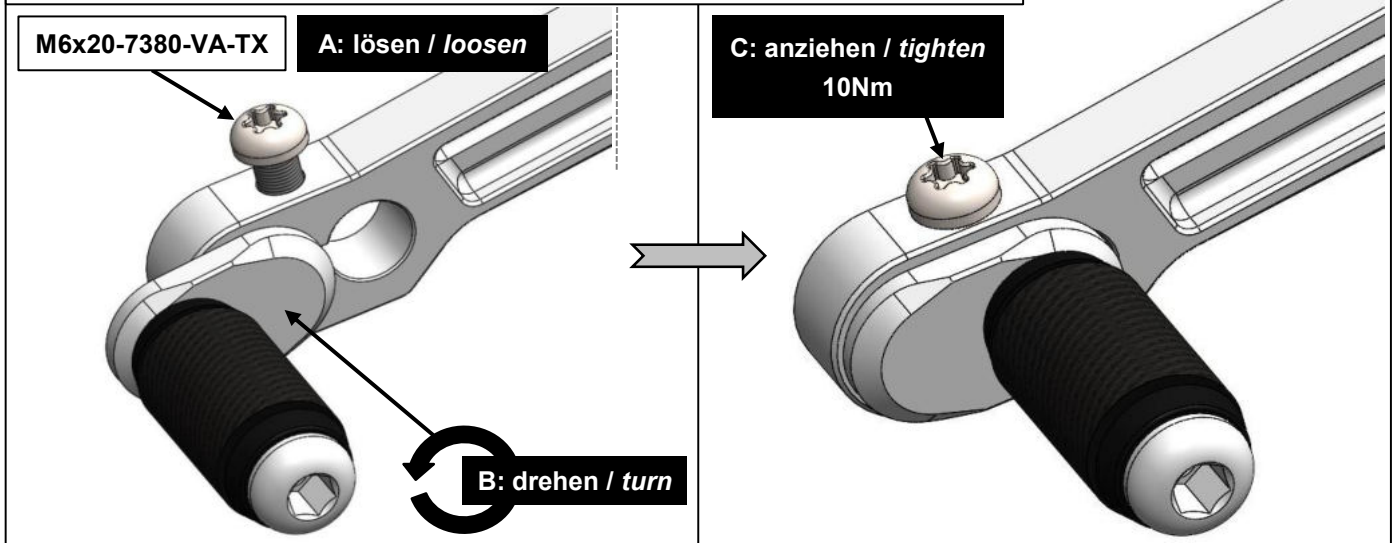

RCT10GT-IN01 adjust positions

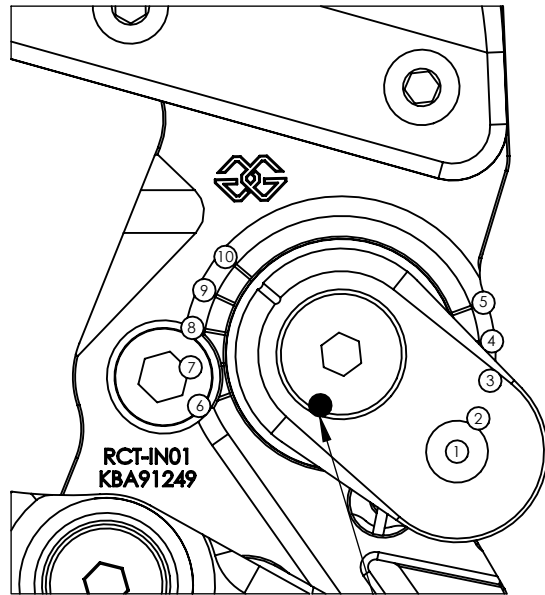

original position

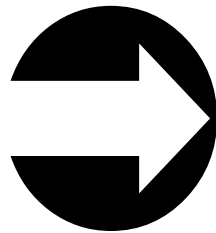

driving direction

position	↔ [mm]	↕ [mm]
1	+18	-6
2	+21	-2
3	+22,5	+3
4	+22,5	+8,5
5	+21,5	+13,5
6	-16	0
7	-17	+5
8	-17	+10
9	-15	+15
10	-12,5	+19,5

RCT10GT-IN01 rearset

Packliste/ Packing list



Pos.	Description	Part-No.	Qty.	OK
PE-B: 165x100 (mm)				
1	heel guard	CAR06-R-6,5-40	1	
2	heel guard	CAR06-L-6,5-40	1	
PE-B: 165x100 (mm)				
3	screw	M8x20-912-VA	2	
4	screw	M8x25-912-VA	2	
5	screw	M6x10-7380-VA PRE85	4	
6	certificate	ABE 91249	1	
7	manual	RCT10GT-IN01-ABA	1	
			MA	
			Datum	