

MUE2-H01

adjustable rearset

Anbauanleitung

Manual



GILLES.TOOLING



MUE2-H01 *adjustable rearset*

Sicherheitshinweise



Diese Anbauanleitung ist sorgfältig und vollständig vor Beginn der Einbauarbeiten durchzulesen.

Wir bedanken uns für den Erwerb eines unserer Produkte und wünschen Ihnen viel Spaß. Machen Sie aus einem Serienfahrzeug Ihre individuelle Maschine.

- Sicherheit ist oberstes Gebot.
- Haben Sie das erforderliche Werkzeug und genügend Mechanikerwissen und praktische Erfahrung?
- Unsere Produkte dürfen nur von fachkundigem Personal montiert werden.
- Nichtbeachtung der Anweisung kann zu Beschädigungen des Fahrzeuges, des Produktes bzw. zur Gefährdung des Fahrers führen.
- Für Schäden, die aufgrund von Nichtbeachtung unserer Anweisungen entstanden sind, können wir keine Haftung oder Gewährleistung übernehmen.

Allgemeine Hinweise

- Ein unsicher aufgestelltes Motorrad kann bei den folgenden Arbeiten umfallen! Achten Sie darauf, dass das Fahrzeug sicher steht.
- Verbrennungsgefahr bei heissem Motor und Auspuff! Vor Beginn der Arbeit heiße Fahrzeugteile abkühlen lassen.
- Kinder und Tiere aus dem Arbeitsbereich fernhalten.
- Schmuck (Uhr, Ringe, Ketten, etc) vor Arbeitsbeginn ablegen. Es besteht Unfallgefahr durch Hängenbleiben oder elektrischen Kurzschluss.
- Die Montage und Funktion bezieht sich ausschliesslich auf Serienmotorräder.
- Wir übernehmen keine Gewährleistung für die Verwendung an Sonderumbauten und von Sonderzubehörteilen.
- Nach Montage des Produkts durch eine Werkstatt, ist diese Anbauanleitung dem Kunden auszuhändigen.
- Bewahren Sie die Anbauanleitung sorgfältig auf, und geben Sie dieses Produkt nur mit dieser Anbauanleitung an Dritte weiter.
- Sollte die erforderliche Anleitung nicht mehr in Ihrem Besitz sein, wenden Sie sich bitte an:
info@gillestooling.com

Betriebserlaubnis

- Beachten Sie die für Ihr Land geltenden Zulassungsbestimmungen.
- Für den Bereich der Bundesrepublik Deutschland gilt:
Ein Eintrag in die Fahrzeugpapiere ist nicht erforderlich!

Montagehinweise

- Alle Schrauben und Muttern werden mit Drehmoment nach DIN/ISO festgezogen. Abweichende Drehmomente werden angegeben.
- Lagerungen und Schraubverbindungen sind mit einem geeigneten Schmiermittel einzusetzen, um ein Festfressen zu verhindern.
- Arbeiten und Entlüftung am Bremssystem sind nur von fachkundigem Personal durchzuführen.
- Es ist unbedingt darauf zu achten, dass keine Züge, Kabel oder Leitungen (insbesondere Bremsleitungen) andere Fahrzeugkomponenten berühren oder daran scheuern.
- Nach jeder Montage sind alle Schrauben auf festen Sitz und das vorgeschriebenes Drehmoment zu überprüfen.
- Es ist unbedingt darauf zu achten, dass alle Teile immer einen Mindestabstand von 5mm zu beweglichen Fahrzeugteilen haben.

MUE2-H01 adjustable rearset

safety instructions



You must read these Installation Instructions carefully and make sure you understand everything they contain, before commencing work.

Thank you for purchasing one of our products and we wish a lot of enjoyable riding. With Gilles you make a standard bike - your bike.

- Safety always comes first.
- Do you have the correct tools?
- Do you have the ability and aptitude to confidently mount this product. If in doubt consult a skilled technician.
- We always advise fitment is carried out by skilled personal.
- Non-compliance with the instructions can be hazardous. For your own protection and the safety of the bike please always follow the instructions.
- Any Gilles parts will not be covered by warranty if fitted incorrectly.

General instructions

- Please ensure the motorcycle is adequately secured before commencing work.
- Always make sure that the motorcycle is stable and firmly supported.
- A hot engine and exhaust system can burn. Allow all hot parts to cool before commencing work.
- Keep children and household pets well away from the work zone.
- Remove all items of personal jewelry (rings, chains, wristwatch, etc.) before commencing work.
- The fitment instructions relate only to the fitment on a standard motorcycles.
- We cannot warranty or legislate for interaction or interference with non standard or custom parts.
- If a technician is installing the parts please ensure these instructions are passed to the owner.
- Please keep the instruction manual at a safe place. In case of selling our product, please hand the installation instructions over to the new owner.
- Consult info@gillestooling.com if the instructions in question are no longer in your possession.

Operating licence

- Always comply with the regulations regarding approval in the country of use.
- For the Federal Republic of Germany:
A entry in the vehicle's registration papers is not necessary!

Assembling note

- Screws, bolts and nuts are tightened in accordance with the applicable DIN/ISO standards. Tightening torques that deviate from the standards are stated.
- All threaded connections and bearings must be greased with suitable grease. Please be careful with the tools to avoid i.e. scratches.
- Mounting and bleeding at the brake system only by skilled personal.
- Take care that no wires and hoses (especially brake hoses) are too close or touching other components or moving parts.
- After each mounting check all bolts for correct tightening and specified torque moment.
- Take care that any parts always have a minimum clearance of 5 mm to any moving parts.

MUE2-H01-right

partlist

pos	article no.	description	qty.
			[pcs.]
1	MUE2-GR-H01-*	right basic plate	1
2	MUE2-BU-04-*	holder brake unit	1
3	UV-06-*	adjustment plate	1
4	VST-03-R-*	adjustment nut right	1
5	SPN-03-*	nut	1
6	UEX-01-*	excenter	1
7	RG-810-*	footrest joint	1
8	UF-24-*	footrest	1
9	UF-ST-01-*	plug	1
10	RG-BO-01	bolt	1
11	UTR01-*	brake lever toe piece	1
12	UAH-19-*	exhaust holder	1
13	UB-21-*	brake lever	1
14	UAD-02-23	brake cylinder adapter	1
15	DS-11-6-14	distance	1
16	DS12-6-9	distance	2
17	FB-UAH-01	flange adapter	1
18	DS-14-8,2-15,5-*	distance	1
19	PSF 121 7224	rubber exhaust	1
20	FKB6x12	adapter pin	1
21	G. 131342	spring brake lever	1
22	FDS-5	pressure piece	2
23	VD-117S	spring	1
24	SIF-19078	spring	1
25	SPC-02	tube for spring	1
26	7702868	spring fixing pin	1
27	UFP-02	spring fixing pin	1
28	EHP81D	nut	1
29	M8x16-912-VA	cylinder bolt	1
30	M8x20-14583-VA-TX	oval-head bolt	2
31	M4x8-14583-VA-TX	oval-head bolt	1
32	M8x45-7991-VA-TX	countersunk bolt	1
33	M8x25-7991-VA	countersunk bolt	1
34	M6x16-7991-VA-PRE10-1	countersunk bolt	1
35	M8x35-7380-VA	oval-head bolt	1
36	M8x25-7380-VA	oval-head bolt	1
37	M6x40-7380-VA	oval-head bolt	2
38	M6x30-7380-VA	oval-head bolt	1
39	M6x20-7380-VA-TX-PRE10-1	oval-head bolt	1
40	M6x10-7380-VA	oval-head bolt	1
41	M8-985-VA	locknut	1
42	ULS-8,4-VA	washer	1
43	ULS-8,4-9021-A2	washer	1
44	HA-BLS-06	holder stoplight switch	1
45	CAR06-R 6,5-49	heel protector	1
46	KB2.5-100	cable tie	1
47	M8x12-7380-VA	oval-head bolt	1

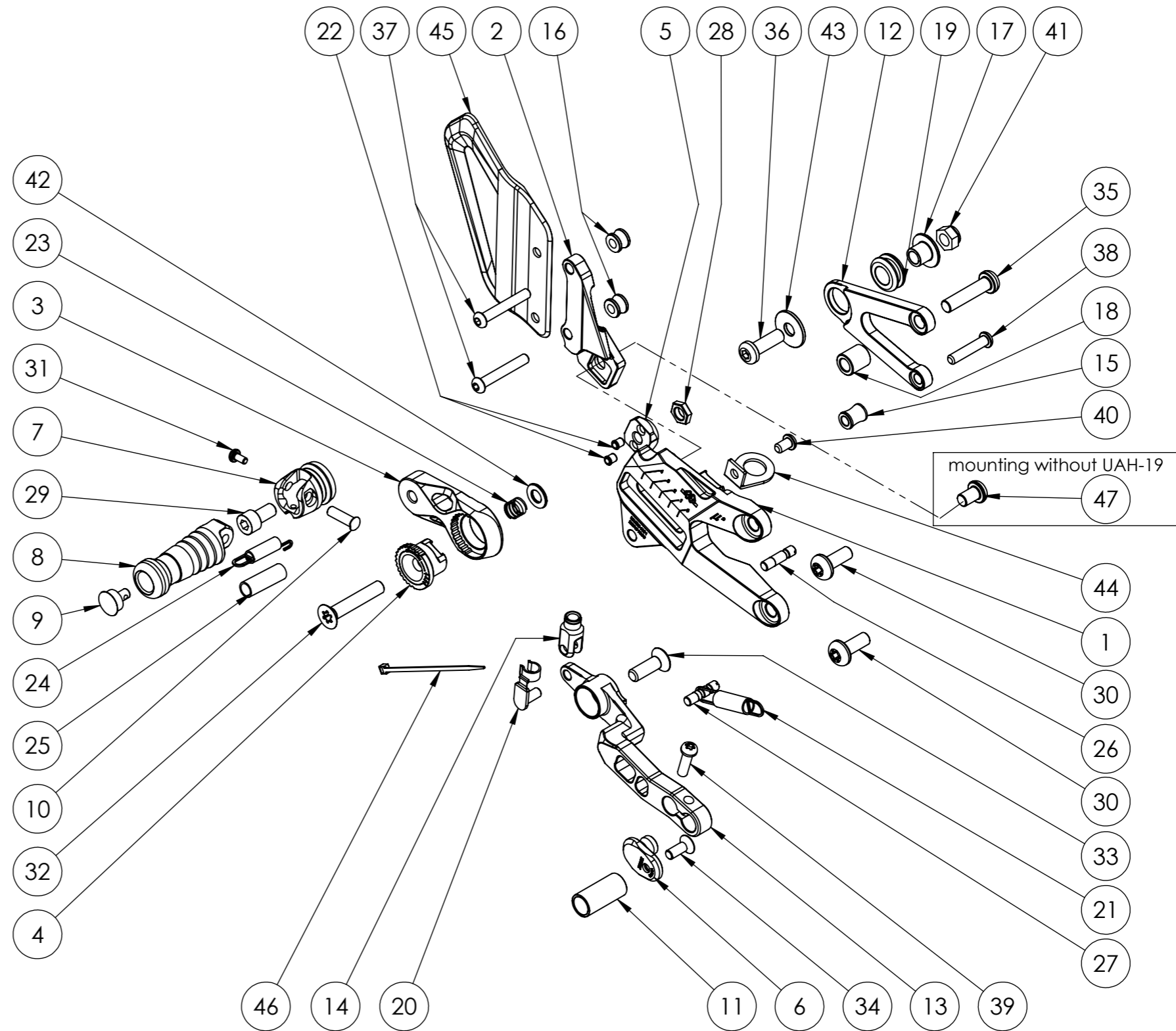

MUE2-H01-left

Teileliste/partlist

pos	article no.	description	qty. [pcs.]
1	MUE2-GL-H01-*	base plate	1
2	UV-06-*	adjustment plate	1
3	VST-03-L-*	adjustment nut left	1
4	SPN-03-*	nut	1
5	SPS-04	gear lever adapter	1
6	US-10-*	gear lever	1
7	BL01-*	cover	1
8	UTR-15-*	gear lever toe piece	1
9	USW09-*	gear shaft	1
10	USW11	gear shaft	1
11	RG-810-*	footrest joint	1
12	UF-ST-01-*	plug	1
13	UF-24-*	footrest	1
14	RG-BO-01	bolt	1
15	DS-10-6-3	distance	1
16	DS-20-8-10	distance	1
17	DS-14-7-3,5	distance	1
18	GAKFR6	ball and socket bearing	1
19	EHP81D	nut	1
20	FDS-5	pressure piece	2
21	VD-117S	spring	1
22	SIF-19078	spring	1
23	SPC-02	tube for spring	1
24	M8x16-912-VA	cylinder bolt	1
25	M8x20-14583-VA-TX	oval-head bolt	2
26	M4x8-14583-VA-TX	oval-head bolt	1
27	M8x45-7991-VA-TX	countersunk bolt	2
28	M6x16-7991-VA-PRE10-1	countersunk bolt	1
29	M5x8-7380-VA-PRE85	oval-head bolt	2
30	M6x20-7380-VA-TX-PRE10-1	oval-head bolt	1
31	M6x16-7380-VA-PRE10-1	oval-head bolt	1
32	M6-934-VA	nut	1
33	ULS-8,4-VA	washer	2
34	CAR06R-5,5-40	heelguard	1

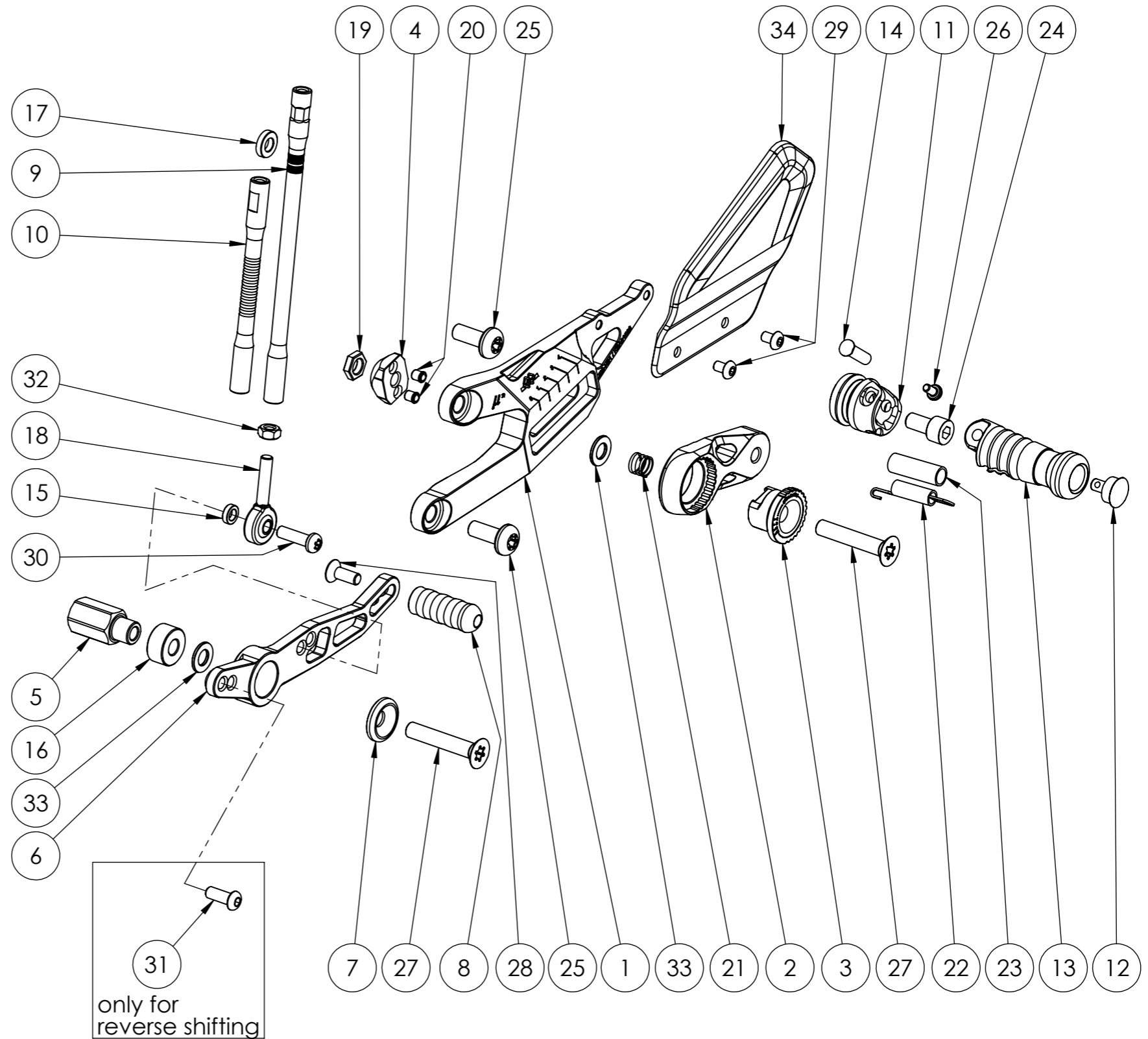

-ES WIRD EMPFOHLEN DIE ANLAGE VON EINER FACHWERKSTATT INSTALLIEREN ZU LASSEN.
-INSTALLATION RECOMMENDED BY AN OFFICIAL WORKSHOP OR DEALER.

Rechts/right side

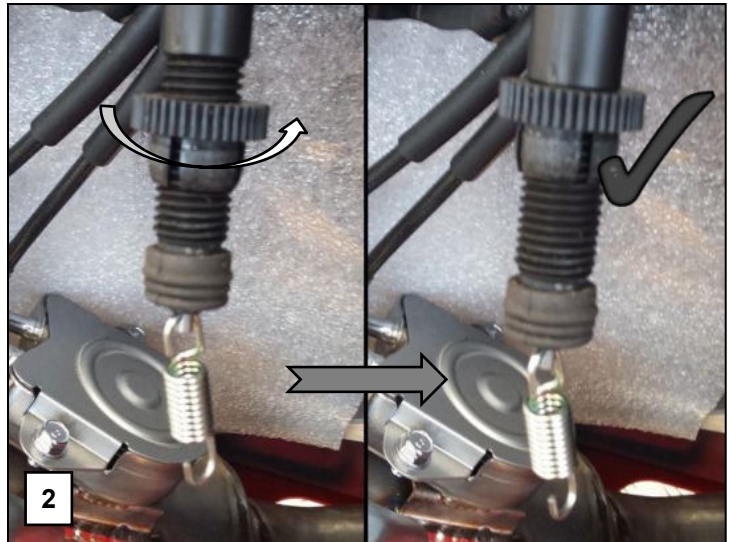
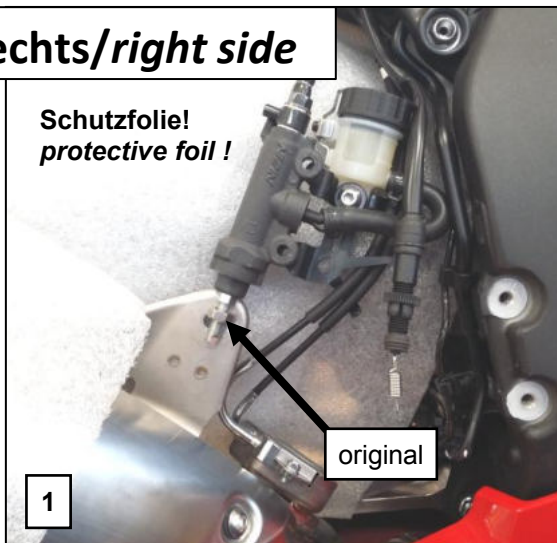

1: Original Rastenanlage demontieren und Auspuff sowie Schwinge durch abdecken gegen Beschädigungen schützen wie im Bild dargestellt.

2: Bremslichtschalter zusammendrehen.

1: Detach original rearset like shown in the picture and use protective foil to cover the exhaust and swing arm to avoid scratches.

2: Turn in the brake light switch completely.

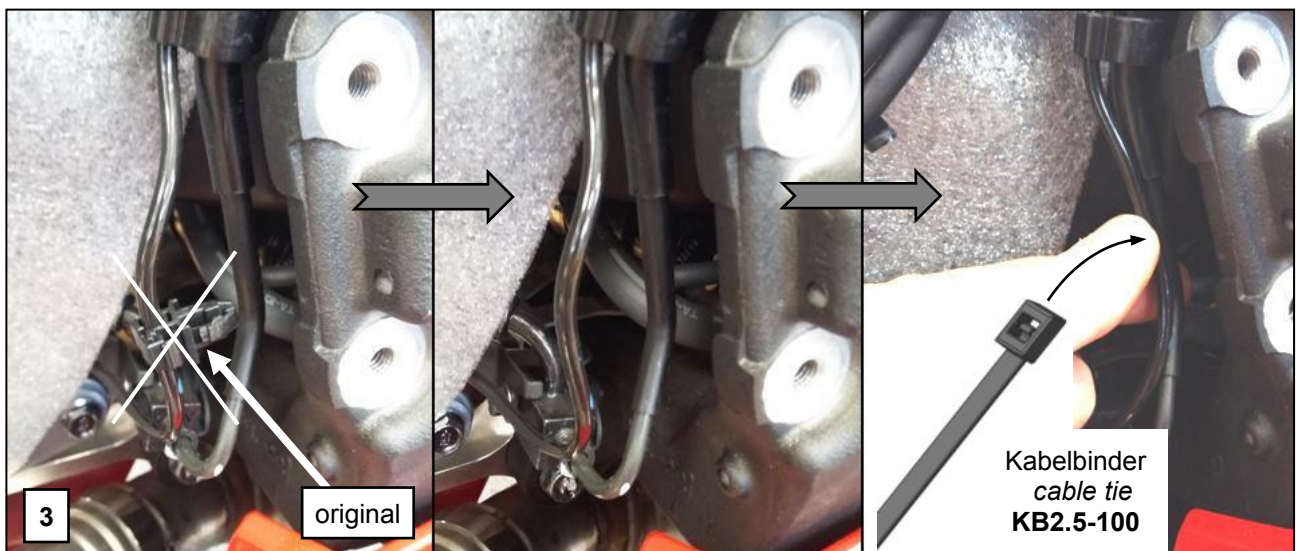

3: Entfernen Sie den originalen Kunststoffhalter und fixieren Sie das Sensorkabel wie im Bild dargestellt mit dem Kabelbinder **KB2.5-100**.

3: Remove the original holder and tighten the sensor cable with the cable tie **KB2.5-100**.

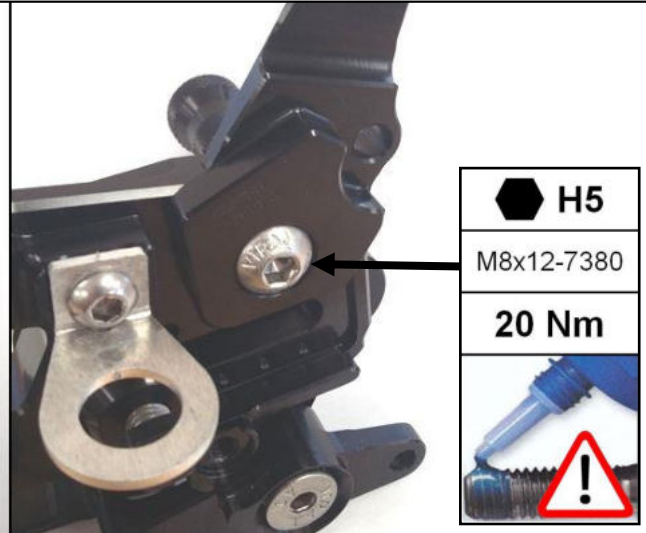
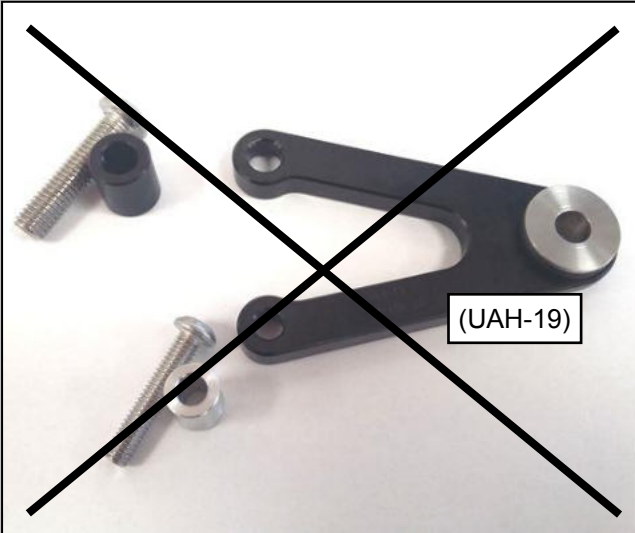

Montageschritt ist nur anzuwenden bei Zubehörauspuffanlagen mit alternativer Auspuffhalterung (Auspuffhalter UAH-19 entfällt). Bei Verwendung der OE- Auspuffanlage weiter mit Punkt 4!

-Die dargestellten Bauteile sind zu entfernen. Der Bremszylinderhalter muss mittels Alternativschraube **M8x12-7380** fixiert werden.

Schraube mit mittelfester Schraubensicherung einkleben. Anzugsdrehmoment: 20 Nm

The following installation step is only valid when using aftermarked exhaust systems with an alternative exhaust holder (no use of holder UAH-19). Continue with step 4 if you use OE- status!

-Remove the pictured parts. Tighten the master cylinder's holder with the alternativ bolt **M8x12-7380**.

Use medium strength bolt locking. **Tightening torque: 20 Nm**

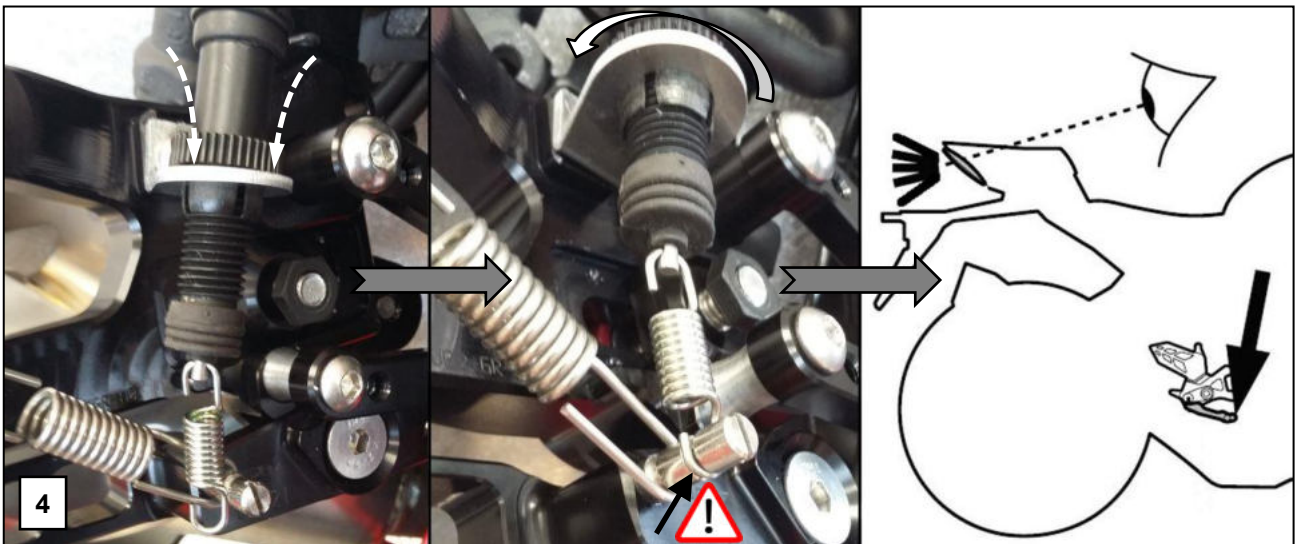

4: Stecken Sie den Bremslichtschalter in den Haltering wie im Bild dargestellt. Einhängen der Betätigungsfeder in die gezeigte Nut des Betätigungsbolzens und Spannen der Feder.

Den Schalter Einstellen und das Auslösen des Bremslichtes durch Betätigen des Bremshebels prüfen.

4: Clip the brake light switch inside the holder ring like the picture shows. Put the original spring in the pictured slot of the actuating pin and tension it by turning the adjusting nut.

Adjust the sensibility of the brake light and check it by pushing the brake lever.

MUE2-H01 rearset

Anbauanleitung/ Manual

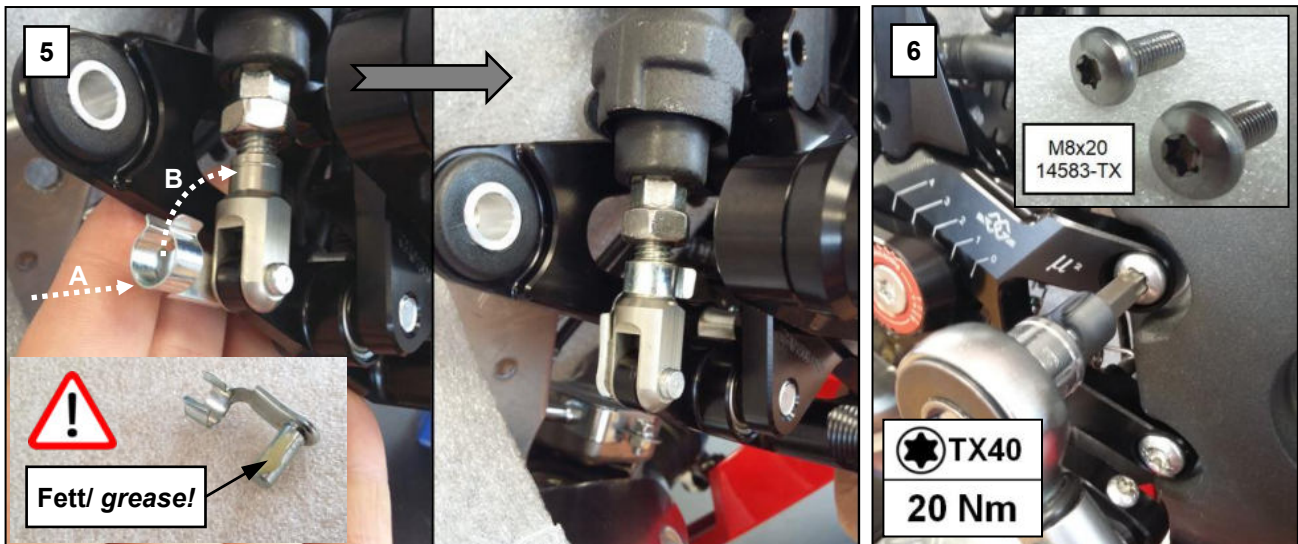

5: Drehen Sie den Gabeladapter **UAD-02-23** auf die Betätigungsstange des Bremszylinders. Verbinden Sie den Gabeladapter mit dem Bremshebel der Anlagenhälfte indem Sie den gefetteten Bolzen **FKB6x12** gemäß Darstellung einsetzen. (Normales, handelsübliches Industriefett)

6: Setzen Sie die Rastenanlage an die beiden Anschraubpunkte des Rahmens und vor den Auspuffhalter. Die Rastenanlage wird mit den zwei Schrauben **M8x20-14583-TX** montiert.

Anzugsdrehmoment: 20 Nm

5: Turn the adapter **UAD-02-23** on the master cylinder's actuating rod. Connect the greased adapter with the brake lever by installing the connecting bolt **FKB6x12** according to the picture. (standard industrial grease)

6: Put the rearset onto the frame mounting points and in front of the exhaust holder. Install it by using the two screws **M8x20-14583-TX** and tighten it.

Tightening torque: 20 Nm

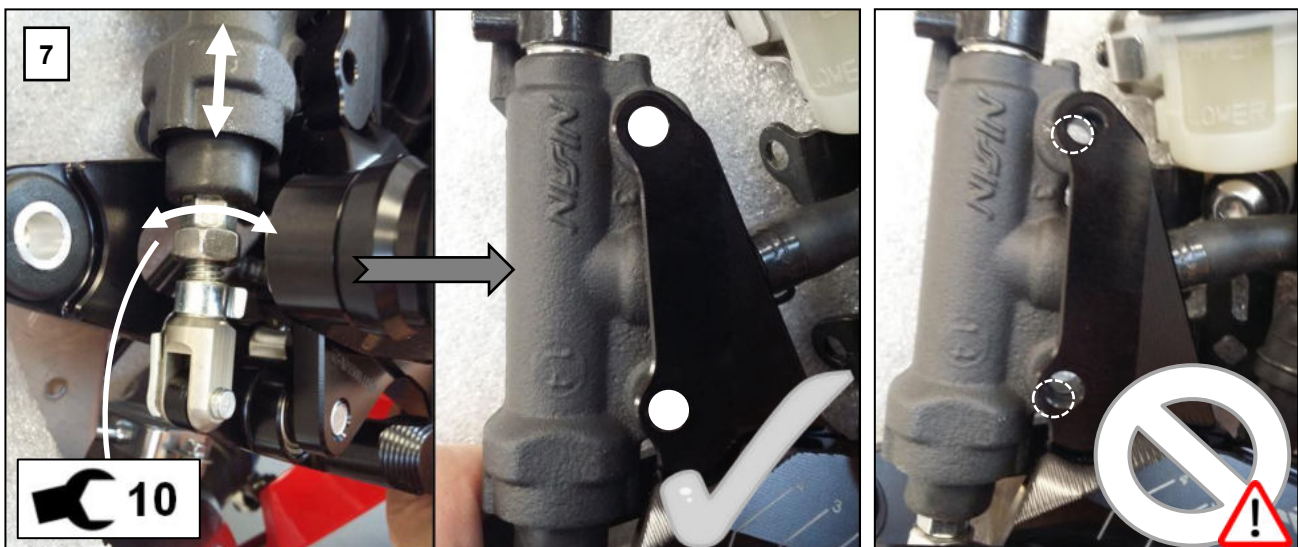

7: Drehen Sie die Betätigungsstange (Schlüsselfläche unterhalb der Gummimanschette) des Bremszylinders mittels Maulschlüssel 10mm hinein oder heraus, sodass die Bohrungen des Bremszylinders deckungsgleich mit den Bohrungen der Rastenanlage sind- **Obere und untere Bohrungen zueinander in einer Flucht (anderfalls stimmt das Bremsenspiel nicht!)**

7: Turn the master cylinder's actuating rod (spanner flat under the rubber sleeve) in or out by using a open-end wrench 10mm, so that the master cylinder's holes fall in line with the holes of the rearset - **Both in alignment (otherwise the brake freeplay is not correctly adjusted!)**

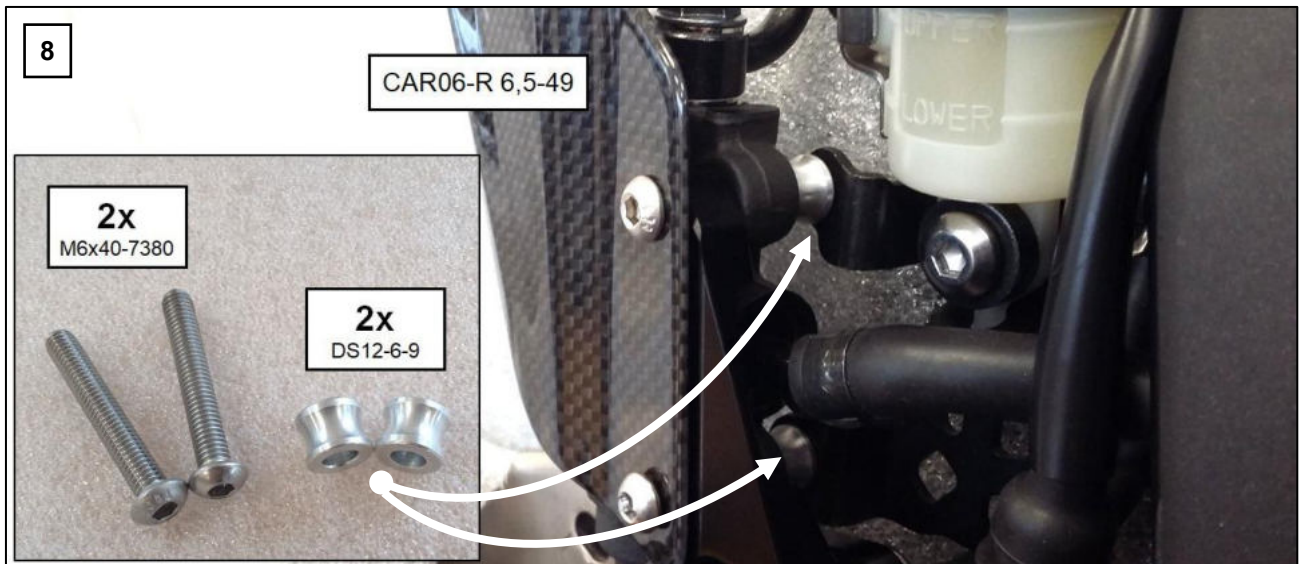

8: Stecken Sie die beiden Schrauben **M6x40-7380** durch den Fersenschützer **CAR06-R 6,5-49**. Die Schrauben anschließend durch die Bohrungen der Fussrastenanlage und des Bremszylinders schieben. Die Schrauben müssen sich dabei wegen Schritt 7 leichtgängig einsetzen lassen! Zwischen dem Bremszylinder und dem Halteblech des Ausgleichsbehälters kommen gemäß Darstellung die beiden Distanzen **DS12-6-9** zum Einsatz.

8: Put both bolts **M6x40-7380** through the heel guard **CAR06-R 6,5-49** and the aligned holes of the rearset system and the master cylinder. The bolts should be able to slide in without high resistance due to the alignments in step 7!

Use the two spacer **DS12-6-9** between the backside of the master cylinder and the bracket of the brake reservoir like the picture shows.

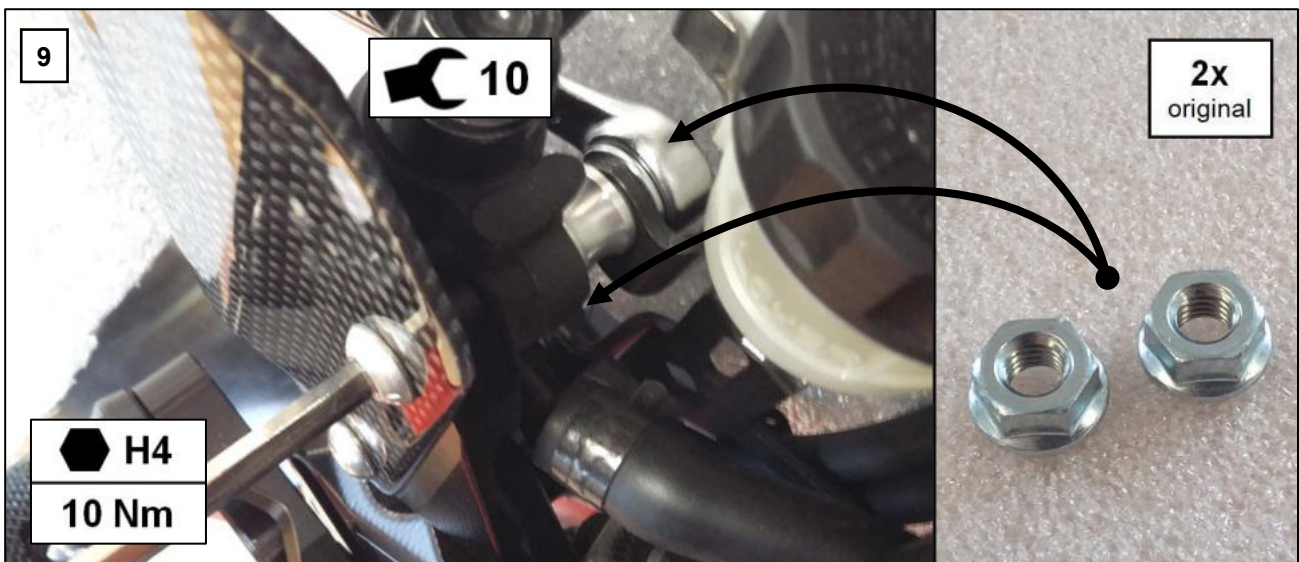

9: Schrauben Sie die Originalmuttern auf die Rückseite des Behälterhalters (und somit auf die Schraubenenden der beiden M6er- Schrauben).
Anzugsdrehmomente: 10 Nm

9: Use the original nuts on the backside of the brake reservoir's bracket and screw them on both bolt ends.
Tightening torques: 10 Nm

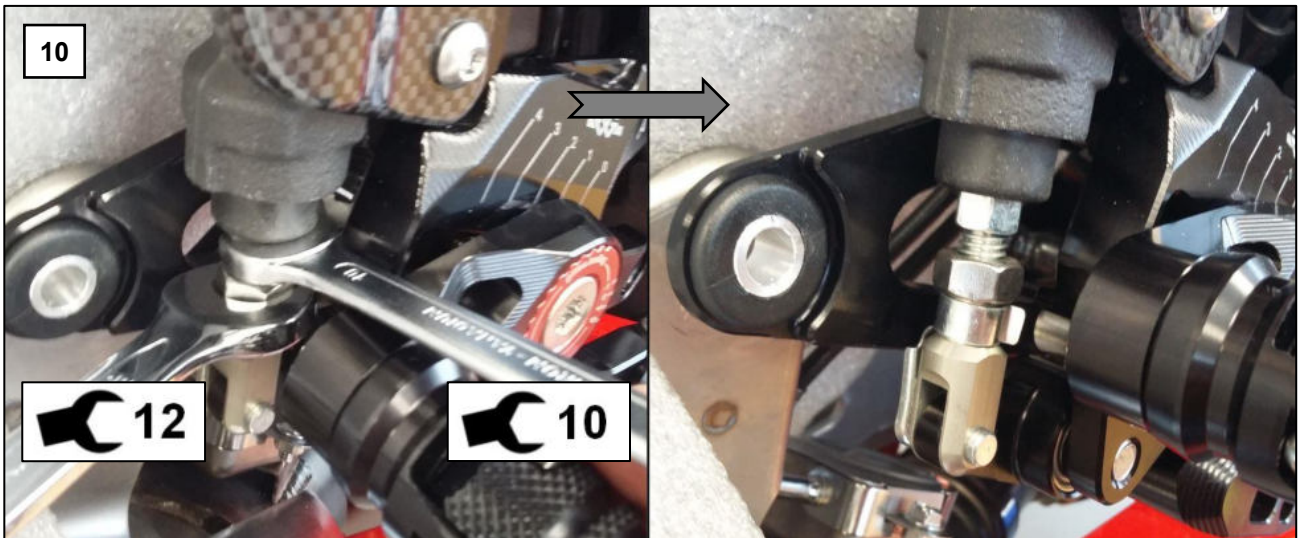

10: Kontern Sie die Einstellung des Bremszylinderadapters wie im Bild dargestellt. Anziehen mit Gefühl und ohne grobe Gewalt (Maulschlüssel 12mm und 10mm).

10: Fix the adjustment of the brake cylinder adapter like shown in the picture. Smooth tightening without brute force (open-end wrench 12mm and 10mm).

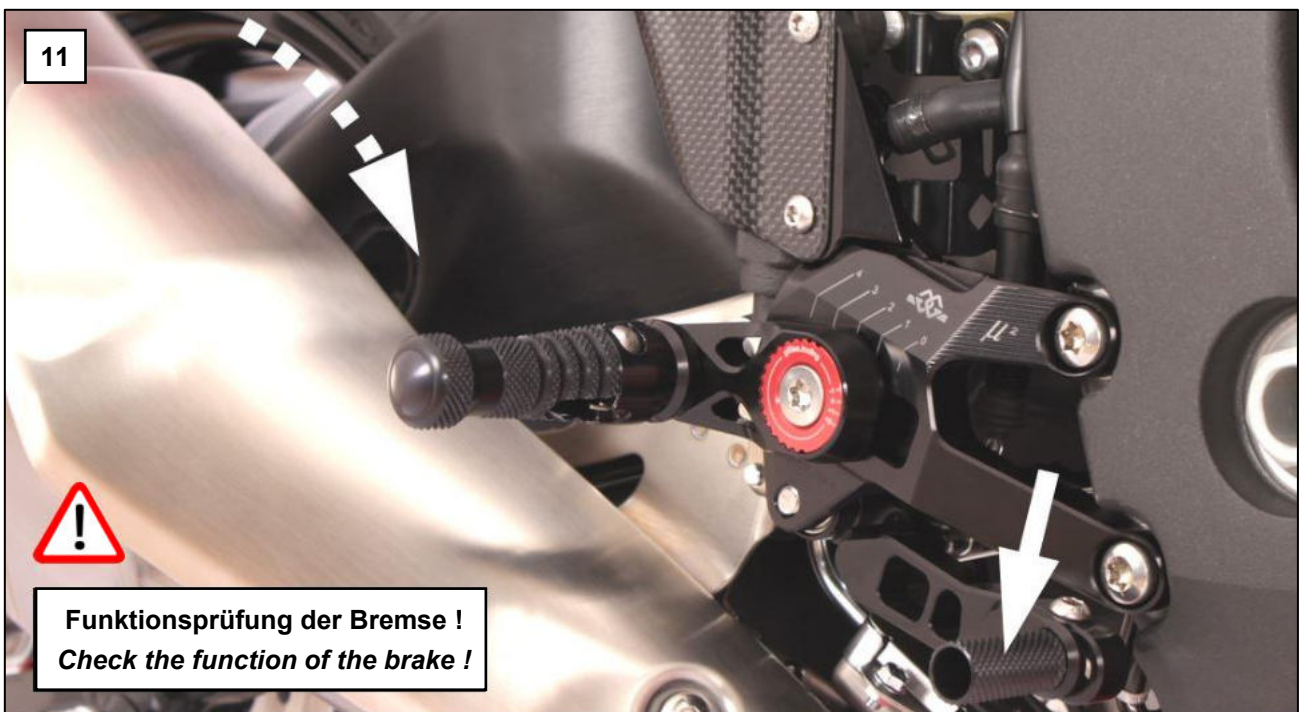

Funktionsprüfung der Bremse !
Check the function of the brake !

-Zur Durchführung des folgenden Tests sollte das Hinterrad frei drehbar in der Luft sein!
-For the following test the rear wheel should be able to spin free!



11: Überprüfen des Bremsspieles durch drehen des Hinterrades und betätigen der Bremse mit der Hand (siehe Bild). Sollte das Bremsspiel nicht ausreichen, (Bremsbeläge liegen an/ schleifen) oder zu groß sein (zu viel Leerweg bis Druckpunkt), wenden Sie sich an eine Fachwerkstatt.

Der Bremshebel muss ein spürbares Spiel aufweisen bevor der Bremskolben betätigt wird!

11: Test the brake freeplay by spinning the rear wheel and pressing the brake by hand (like shown in the picture). If the brake clearance/ freeplay is not enough (brake linings fit/ grind) or too much (too much lever travel until pressure point), please look for support by an official workshop.

The brake lever must have noticeable freeplay before the brake piston gets pressed!

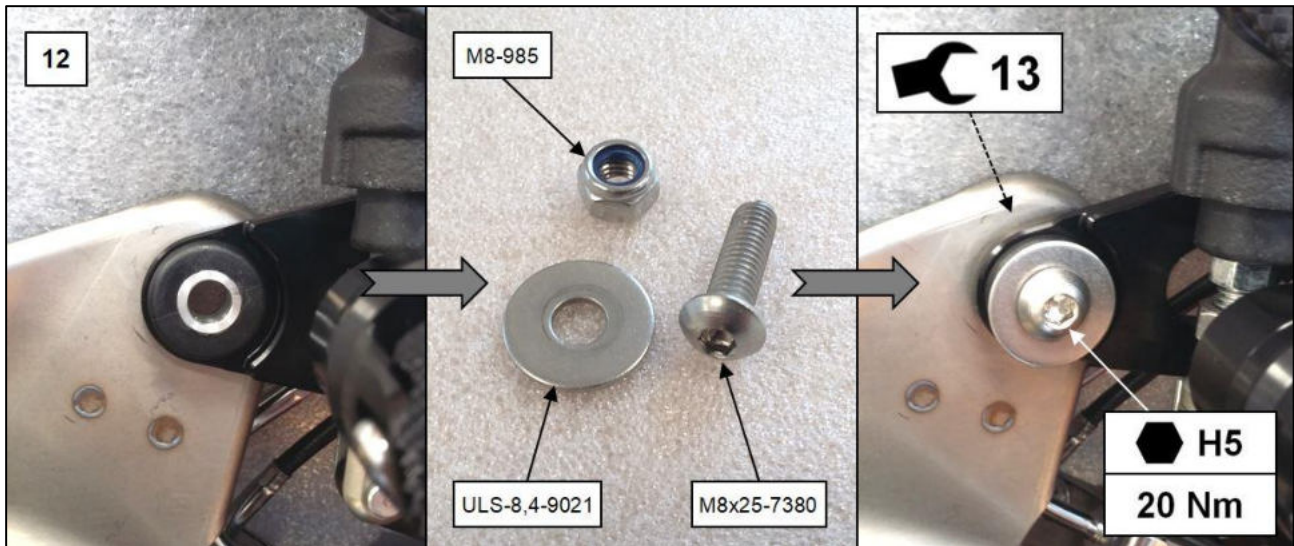

12: Verbinden Sie den Auspuff mit dem Auspuffhalter auf die dargestellte Weise.
Anzugsdrehmoment: 20 Nm

12: Install the exhaust system with the exhaust holder of the rearset system like the picture shows.
Tightening torque: 20 Nm

MUE2-H01 rearset

Anbauanleitung/ Manual



Links/left side

A



B

TX40
20 Nm

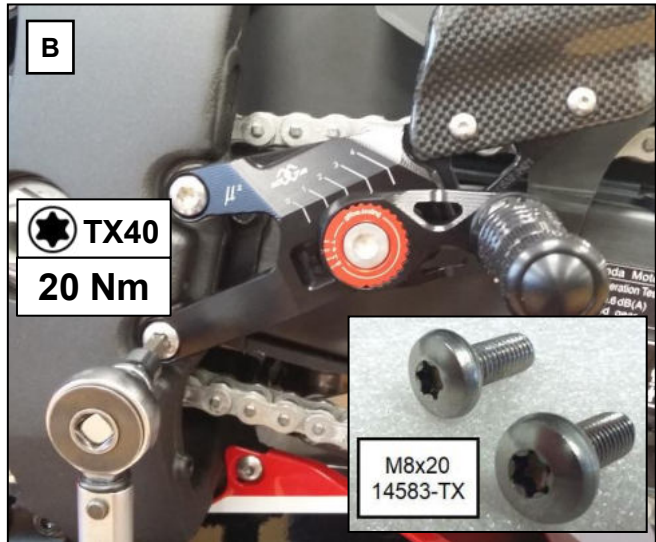

- A:** Demontieren Sie die originale Rastenanlage, sowie den Schalhebel samt Schaltwelle.
B: Montieren Sie die Rastenanlage wie dargestellt mit den beiden Schrauben **M8x20-14583-TX**. Ziehen Sie diese abschließend mit dem angegebenen Wert fest!
Anzugsdrehmoment: 20 Nm

- A: Remove the original rearset system and the original gear lever together with the gear shaft.
B: Install the rearset like shown in the picture with the screws **M8x20-14583-TX** onto the frame. Finally tighten both bolts with the marked specification!
Tightening torque: 20 Nm*

C

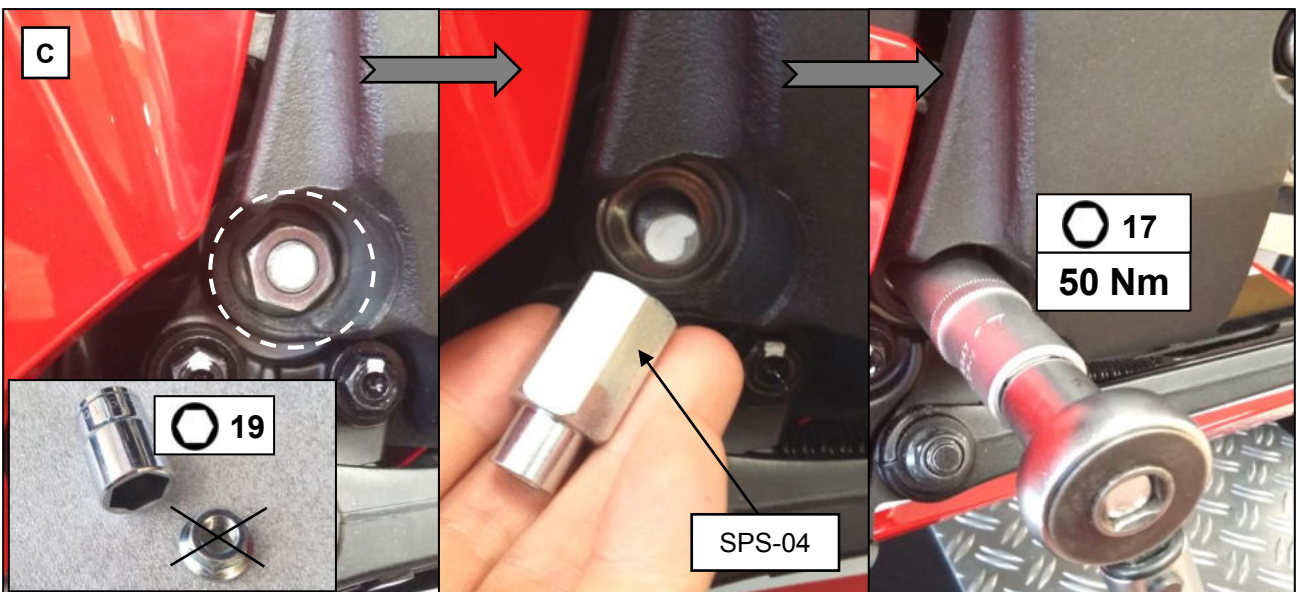

- C:** Entfernen Sie die originale Mutter an der Motorhalterung. Spezialadapter **SPS-04** aufschrauben und mit einem Drehmomentschlüssel festziehen!
Anzugsdrehmoment: 50 Nm

- C: Detach the original screw onto engine bolt. Screw the special adapter **SPS-04** and tighten it with a torque wrench!
Tightening torque: 50 Nm*

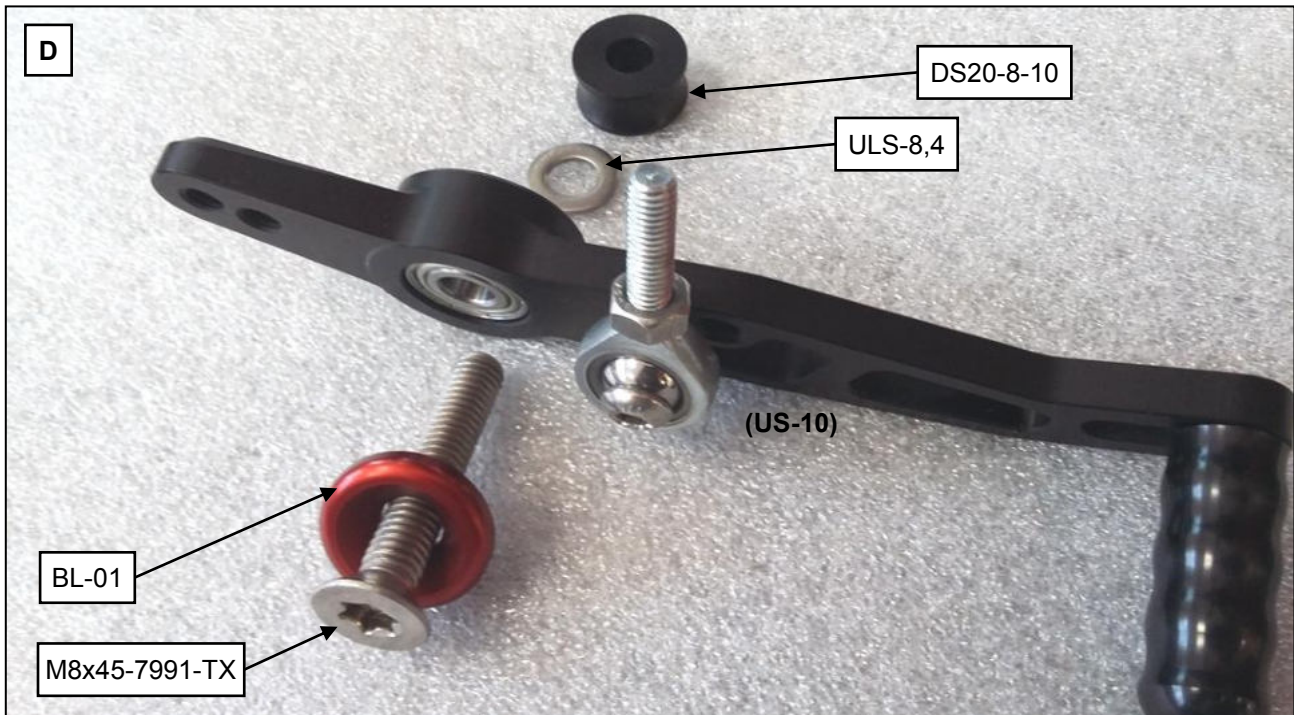

D: Stecken Sie die Schraube **M8x45-7991-TX** durch die Blende **BL-01**. Fügen Sie diese Verbindung anschließend durch die Lagerung des Schalthebels. Auf der Rückseite der Lagerung kommt die Unterlegscheibe **ULS-8,4** (abgerundete Seite Richtung Lager) und die Buchse **DS20-8-10** zum Einsatz.

D: Insert the bolt **M8x45-7991-TX** through the special cover **BL-01**. After that, put these connection through the gear lever's bearing. On the backside of the bearing you need the washer **ULS-8,4** (round edge to the bearing) and the spacer **DS20-8-10**.

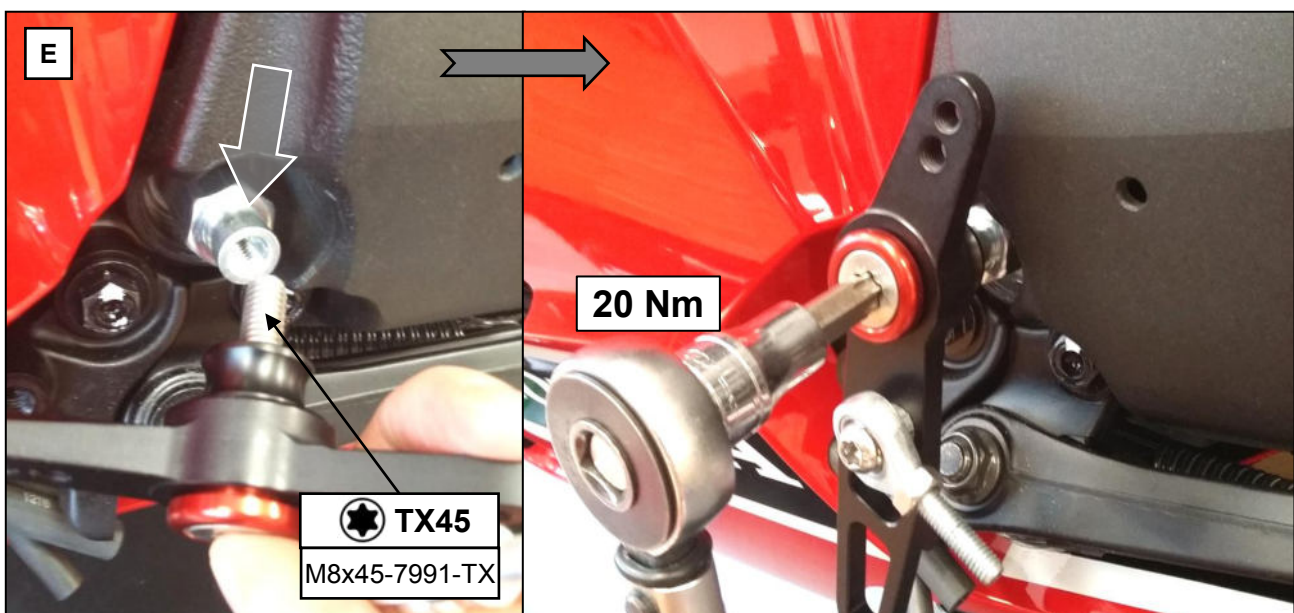

E: Installieren Sie den Schalthebel auf den Adapter SPS-04 (Pfeil). Ziehen Sie die Schraube M8x45-7991-TX mit dem angegebenen Drehmoment fest!
Anzugsdrehmoment: 20 Nm

E: Install the gear lever on the adapter SPS-04 (arrow). Tighten the bolt M8x45-7991-TX by using the specified tightening torque!
Tightening torque: 20 Nm

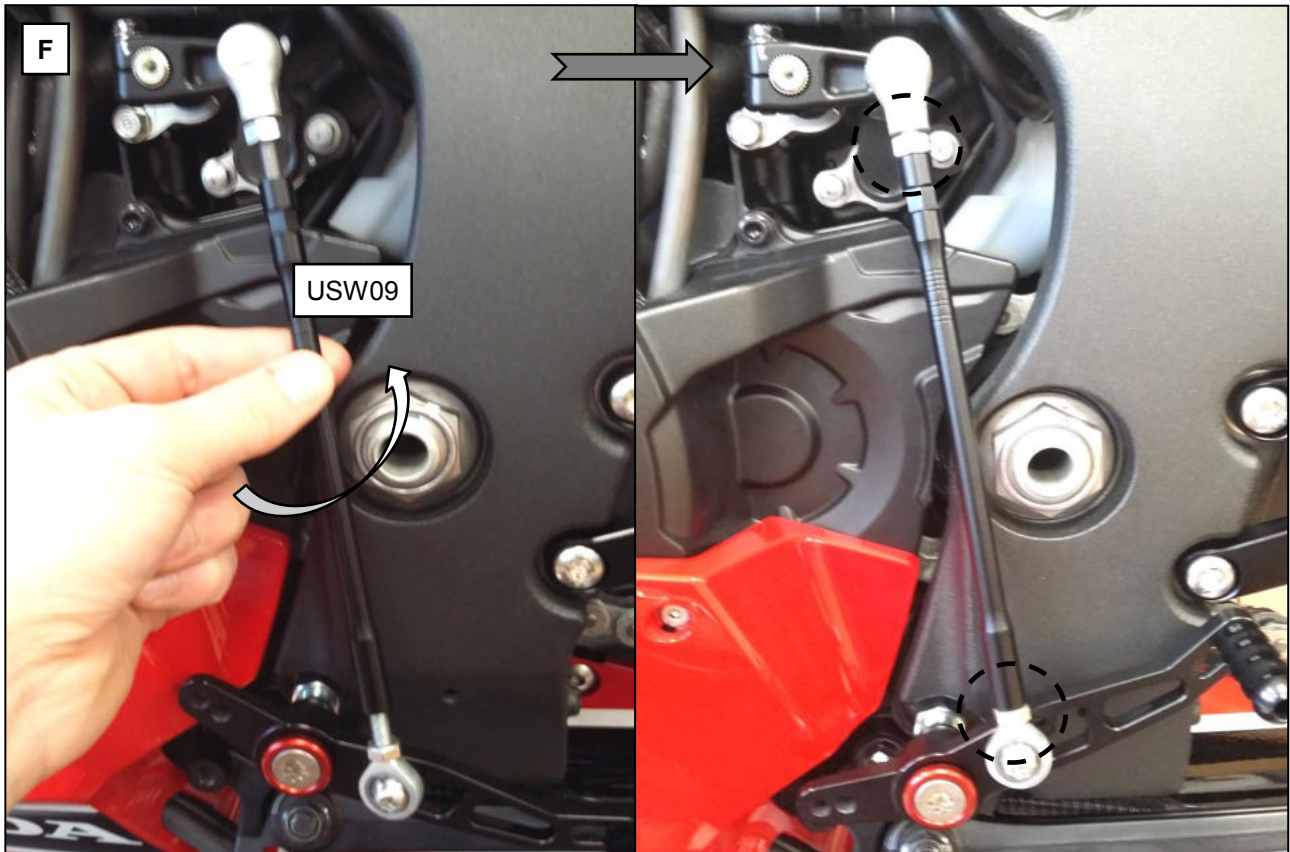

F: Drehen Sie die Schaltwelle **USW09** wie dargestellt gleichmäßig bis Anschlag auf die beiden Kugelgelenkköpfe auf.

F: Turn the original gear shaft **USW09** as shown evenly until stop on the two ball joints.

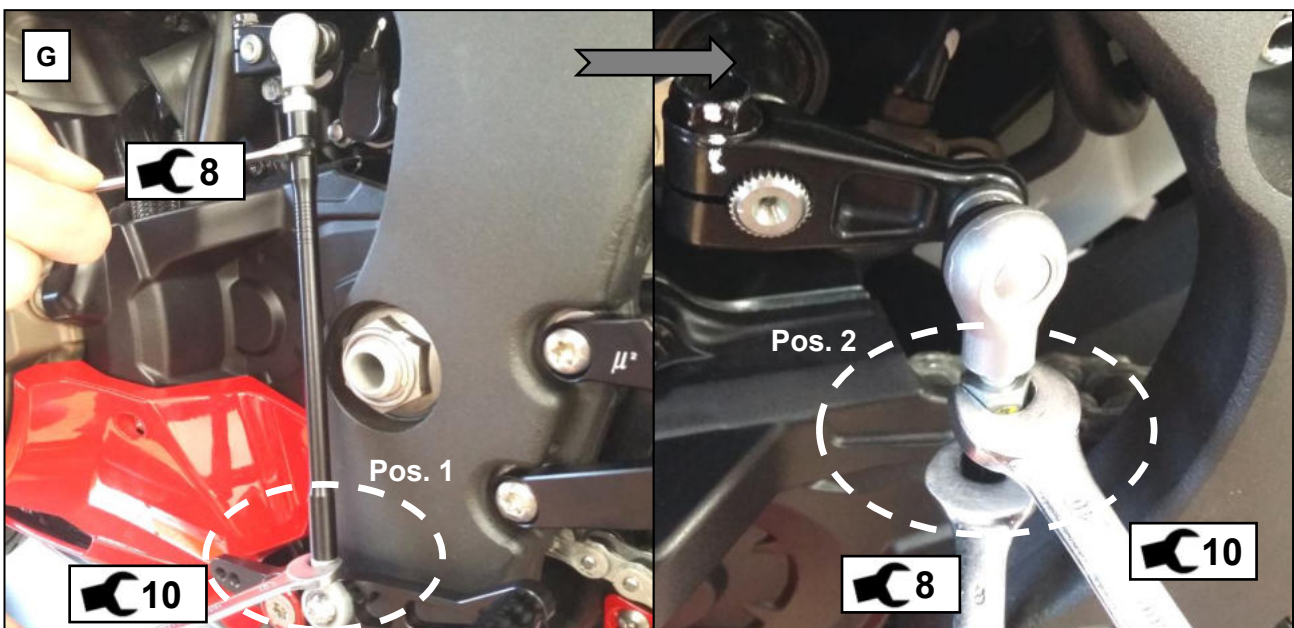

G: Kontern Sie die untere und obere Verbindung. (Beide Gelenkköpfe müssen in einer Flucht liegen)

G: Counter the lower and upper connection. (Take care that both ball bearing are in alignment)

-Die folgenden Schritte schildern den Umbau von Normal- auf Umkehrschaltung, sprich Gang 1 einlegen durch Anheben und Gänge 2 bis 6 durch Drauftreten! Bervorzugtes Schaltschema auf Rennstrecken.

-The next steps describe the installation from normal- to reverse shifting. Actuating of gear 1 by lifting and gear 2 until 6 by steping the lever! Preferred shifting style on race tracks.

Umkehrschaltung/ reverse shifting

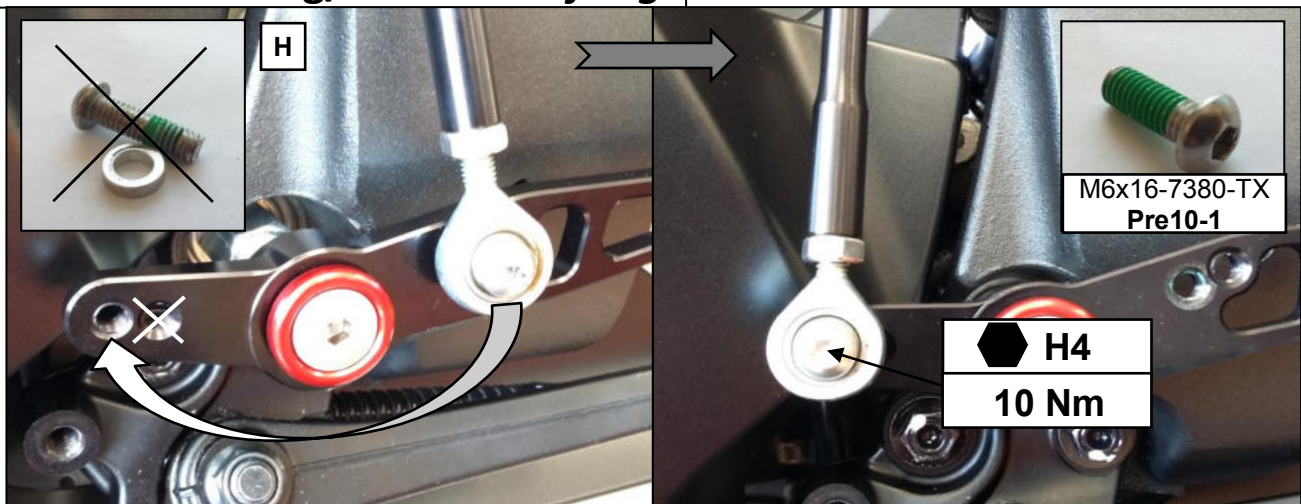

H: Montieren Sie den Kugelkopf mittels Schraube **M6x16-7380-Pre10-1** an die vorderste Position des Schalthebels US-10.

(Die Schraube M6x20-7380-TX-Pre10-1 sowie die Distanz DS10-6-3 finden keine Verwendung mehr)

Ziehen Sie die Schraube mittels Drehmomentschlüssel fest!

Anzugsdrehmoment: 10 Nm

H: Install the ball joint with the bolt **M6x16-7380-Pre10-1** on the foremost position of the gear lever US-10.

(Dont use the bolt M6x20-7380-TX-Pre10-1 and the spacer DS10-6-3)

Tighten the bolted connection with a torque wrench!

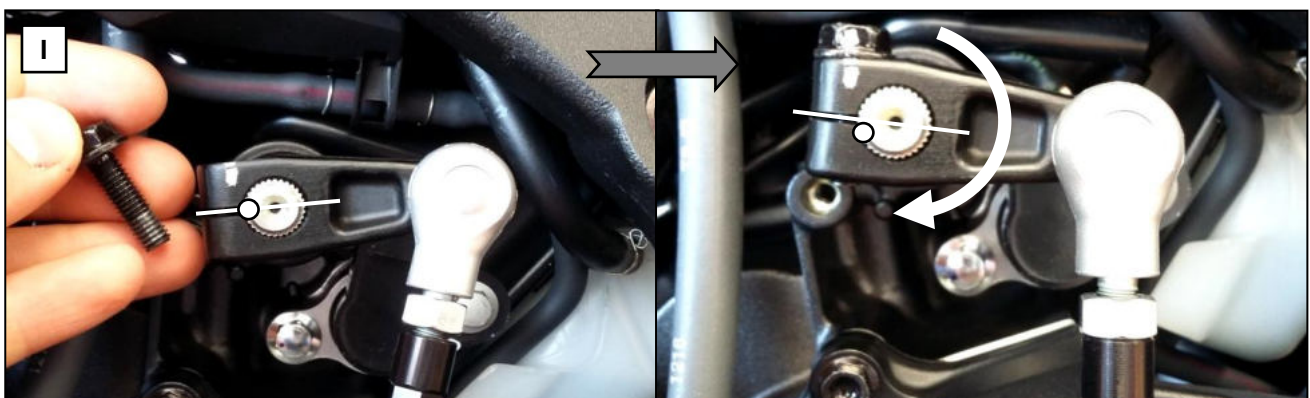

I: Originale Schraube entfernen und den Schaltarm, um einen Zahn im Uhrzeigersinn auf der Getriebeausgangswelle versetzen.

Anschließend die originale Schraube wieder einsetzen und festziehen.

I: Detach the original bolt and move the shift arm by one tooth clockwise on the transmission output shaft. After replace the original bolt and tighten.

Normalschaltung mit Schaltautomat/ *standard shifting with quick shifter*



J: Entfernen Sie den Schaltarm samt Schaltautomat von der Getriebeausgangswelle.

J: *Detach the gear shaft together with the quick shifter from the transmission output shaft.*

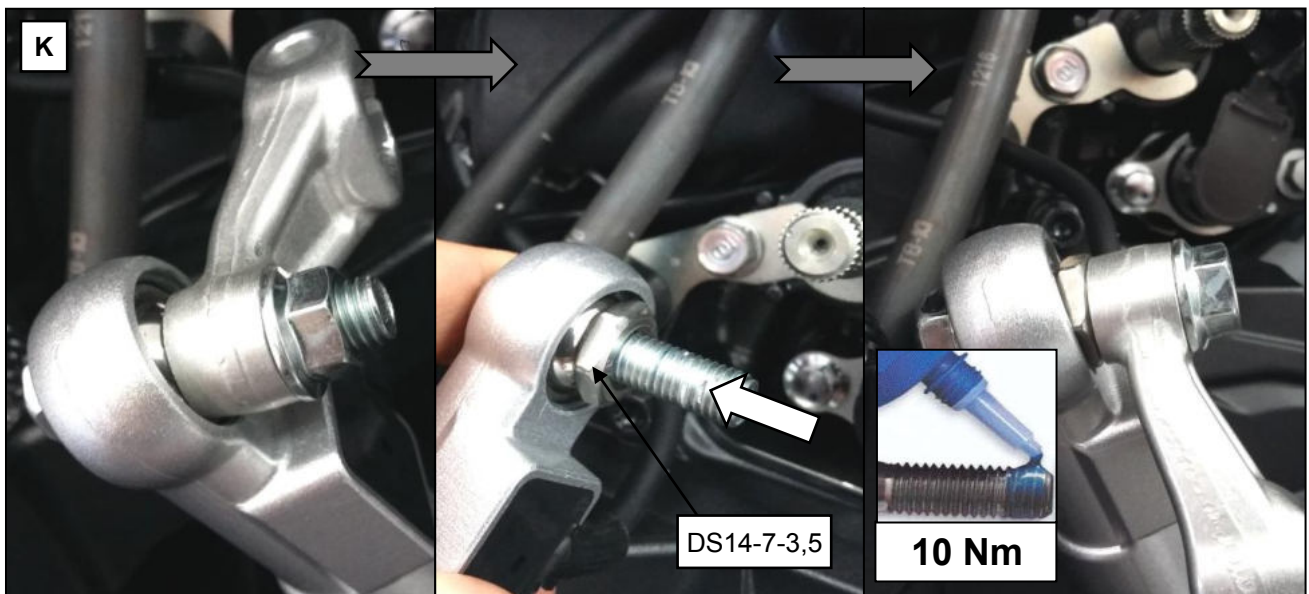

K: Entfernen Sie die originale Mutter am Schaltarm und ziehen diesen von der Schraube. Installieren Sie die Distanz **DS14-7-3,5** zwischen dem Kugelgelenkkopf des Schaltautomaten und dem Schaltarm. Verkleben Sie die OE-Mutter der Scharube durch **mittelfeste Schraubensicherung**.
Anzugsdrehmoment: 10 Nm

K: *Detach the original nut at the gear shaft and pull this down. Install the spacer **DS14-7-3,5** between the ball bearing of the quick shifter and the gear shaft. Glue the OE nut of the bolt by **medium-strength locker**.
tightening torque: 10 Nm*

MUE2-H01 rearset

Anbauanleitung/ Manual

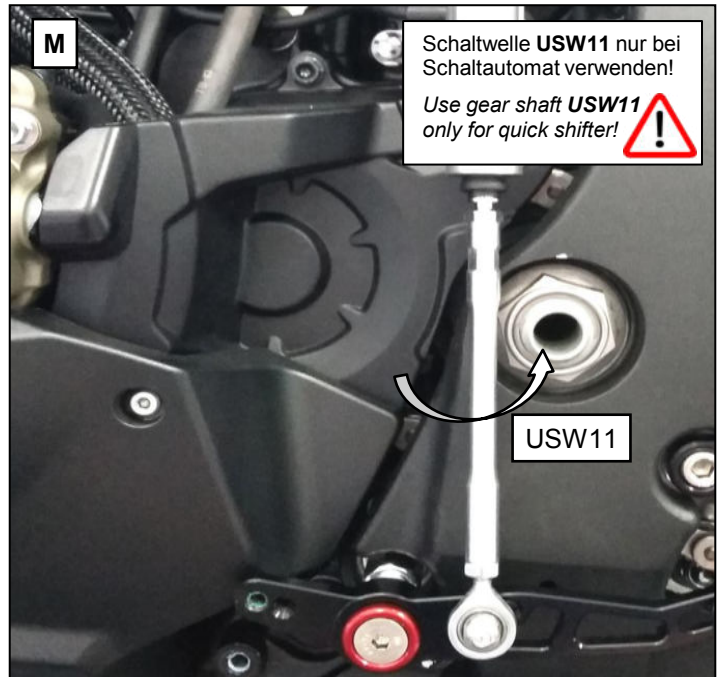
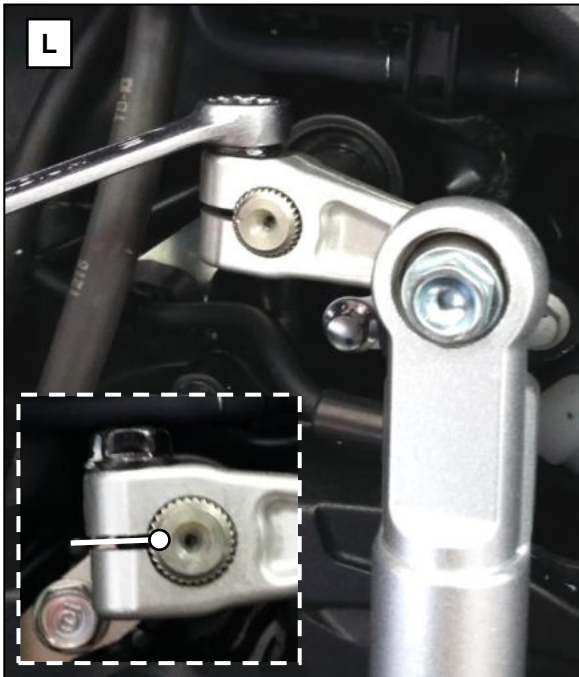

Schaltwelle **USW11** nur bei Schaltautomat verwenden!
Use gear shaft **USW11** only for quick shifter!

L: Setzen Sie den originalen Schaltarm wieder auf die Getriebeausgangswelle und ziehen diesen mittels der originalen Schraube fest. (Achten Sie auf die Markierung an der Ausgangswelle)

M: Schrauben Sie die Schaltwelle **USW11** gleichmäßig auf und kontern Sie die Verbindungen. (Vorgehen wie in den Schritten F-G)

L: Put the original gear arm on the transmission output shaft and tighten it with the original bolt. (Pay attention to the marking on the output shaft)

M: Screw the gear shaft **USW11** evenly on and lock the connections. (Proceed as in steps F-G)

Umkehrschaltung mit Schaltautomat/ reverse shifting with quick shifter

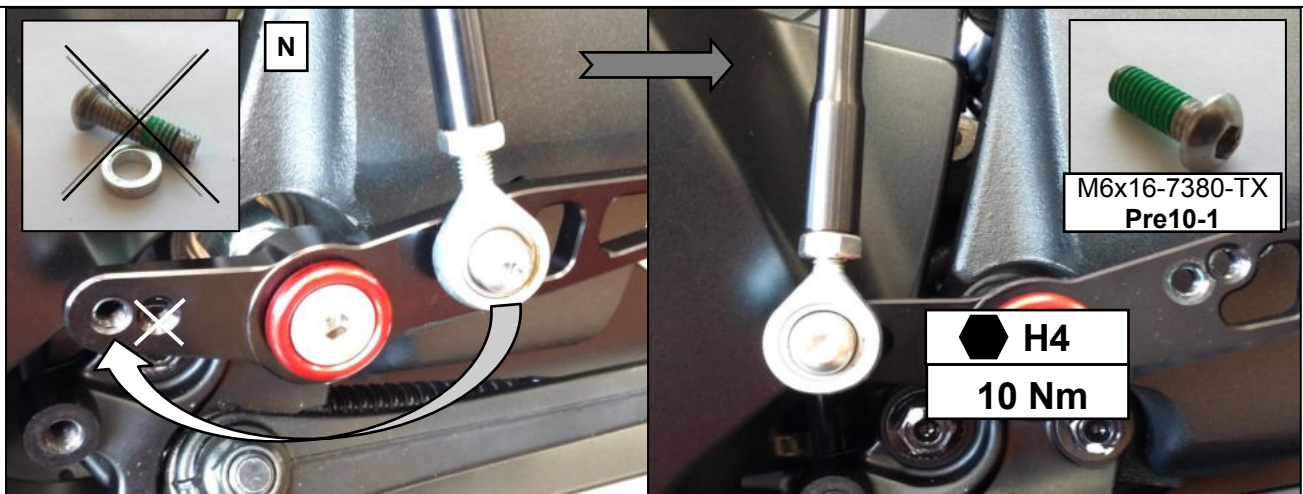

N: Montieren Sie den Kugelkopf mittels Schraube **M6x16-7380-Pre10-1** an die vorderste Position des Schalthebels US-10.

(Die Schraube M6x20-7380-TX-Pre10-1 sowie die Distanz DS10-6-3 finden keine Verwendung mehr)

Ziehen Sie die Schraube mittels Drehmomentschlüssel fest!

Anzugsdrehmoment: 10 Nm

N: Install the ball joint with the bolt **M6x16-7380-Pre10-1** on the foremost position of the gear lever US-10.

(Dont use the bolt M6x20-7380-TX-Pre10-1 and the spacer DS10-6-3)

Tighten the bolted connection with a torque wrench!

Tightening torque: 10 Nm

MUE2-H01 rearset

Einstellen/ Adjustment



1: Entfernen Sie die Fussrate um Ihre neue, individuelle Sitzposition auf der Fussrastenanlage einzustellen. **Ablauf auf rechter und linker Seite identisch (R=L)!**

1: Remove the footpeg to adjust your new and individual ridingposition on the rearset system's basic plate. Procedure is on the right and left side the same (R=L)!

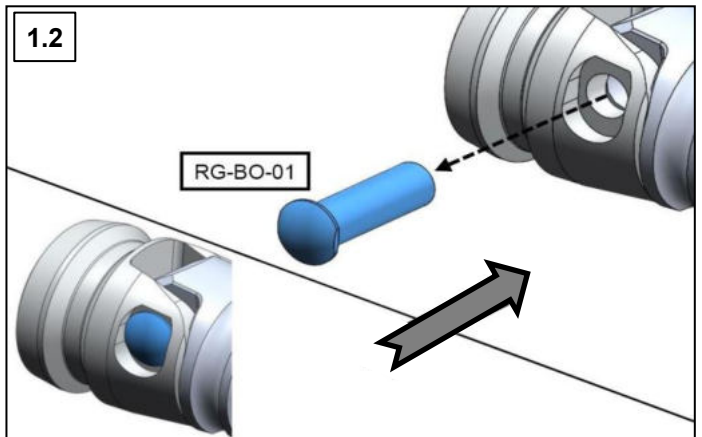
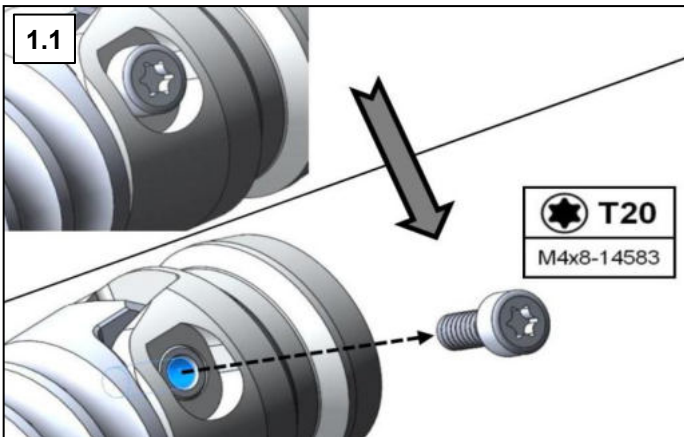

1.1 / 1.2: Entfernen Sie die Schraube (M4x8-14583) und den Bolzen (RG-BO-01) gemäß der Darstellungen.

1.1 / 1.2: Detach the screw (M4x8-14583) and the bolt (RG-BO-01) according to the pictures.

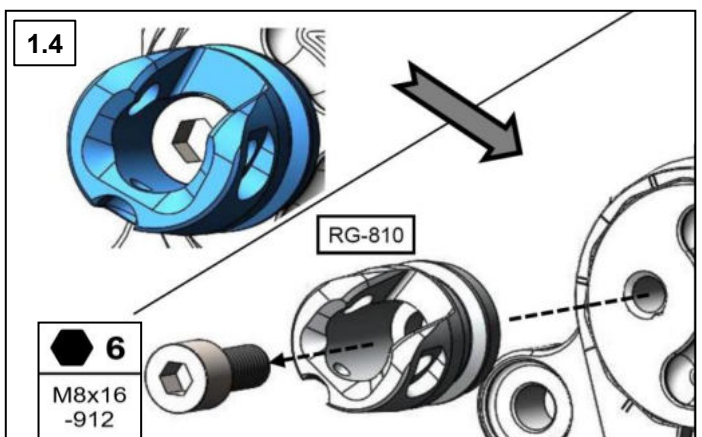
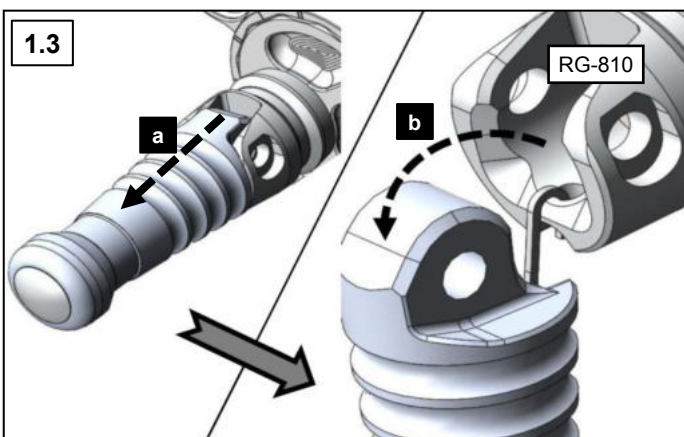

1.3: Ziehen Sie am Rastenkörper (a) und schwenken Sie diesen aus dem Gelenk (RG-810) heraus (b).

1.4: Demontieren Sie die Schraube M8x16-912 und somit das Gelenk RG-810.

1.3: Pull at the footpeg (a) and slide it outside the joint (RG-810) according to the picture (b).

1.4: Disassemble the screw M8x16-912 and thus the joint like the picture shows.

MUE2-H01 rearset

Einstellen/ Adjustment

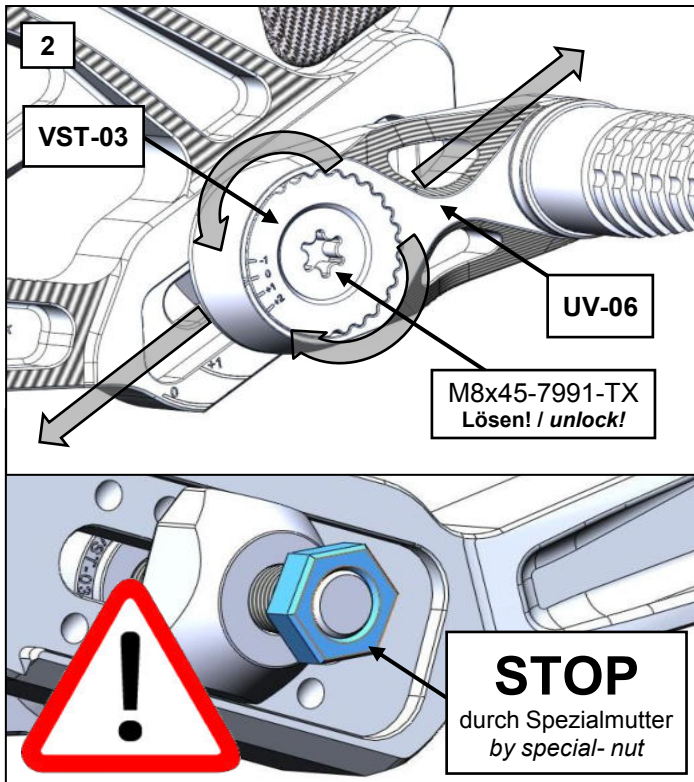

2: Rastenposition verändern/ anpassen

-Lösen Sie die zentrale Klemmschraube (M8x45-7991-TX) so lange, bis der Zahnkranz des Verstellsteines (VST-03) den Rastenausleger (UV-06) freigibt.
ACHTUNG: Schraube nicht komplett rausdrehen!- Rückseitige Sicherung durch Spezialmutter.
-Der Rastenausleger samt Raste kann nun der Länge nach verschoben oder mittels Verzahnung in der Höhe verstellt werden.

2: Change the footpeg`s position

-Loosen the central clamping bolt (M8x45-7991-TX) until the teathed adjuster (VST-03) releases the footpeg- slider (UV-06).

SPECIAL NOTE: Don`t remove the bolt!- Otherwise you damage or loose the safety nut on the backside.

-Now its possible to slide the footpeg in length direction or turn it on the preferred heigth.

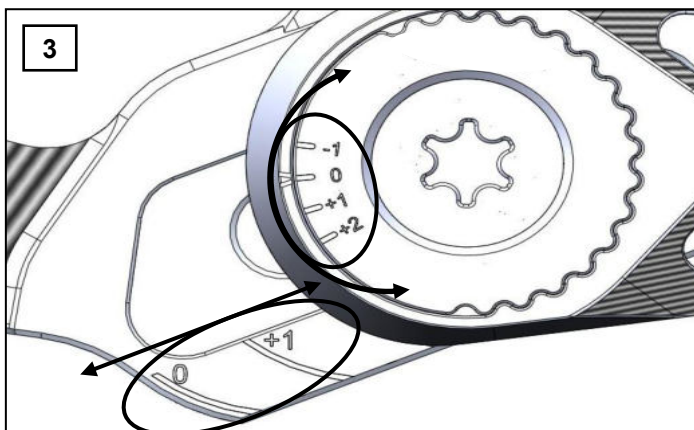

3: Verstimmung vornehmen

-Stellen Sie die rechte und linke Fussrastenanlage immer identisch ein. Die Lasergravuren helfen Ihnen dabei.
-Anziehen der zentralen Klemmschraube (M8x45)!
Anzugsdrehmoment: 20 Nm

3: Make your individual adjustments

-Adjust the right and left side identically.
Laserengravings will help you
-Tighten the central clamping bolt (M8x45)!
Tightening torque: 20 Nm

MUE2-H01 rearset

Einstellen/ Adjustment



4 Einstellvorgabe: Fußraste darf nur nach oben und leicht nach hinten klappen (ca. 45 Winkelgrad).

4 Adjustment specification: The footrest may only fold upwards and slightly towards the rear (approx. 45 degrees).

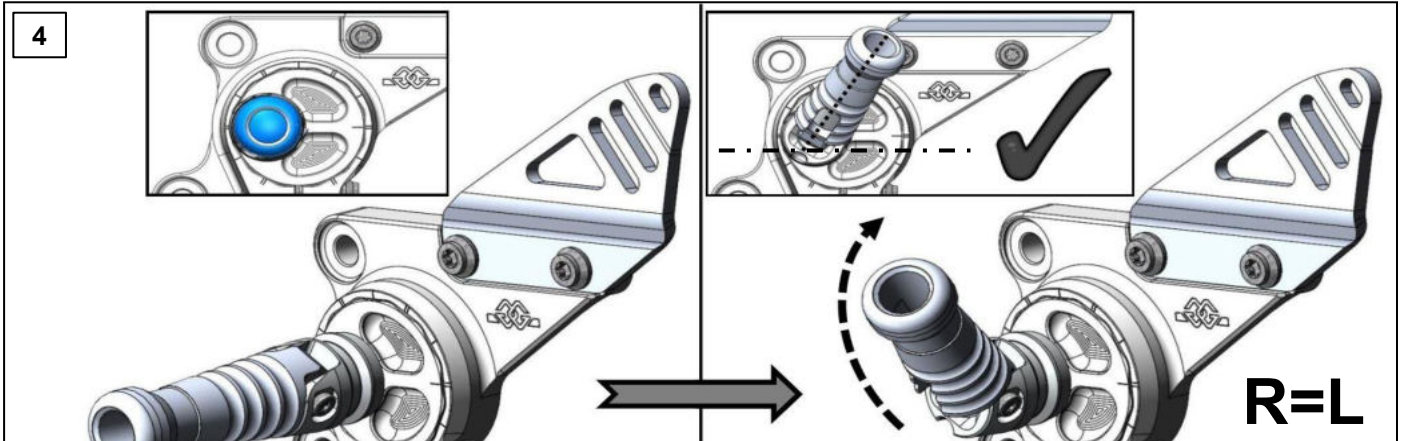

5: Montieren Sie die Fussraste in umgekehrter Reihenfolge zur Demontage (Schritte 1.1 bis 1.4).

5: Install the footpeg in turned direction to the disassembling steps (step 1.1 till 1.4).

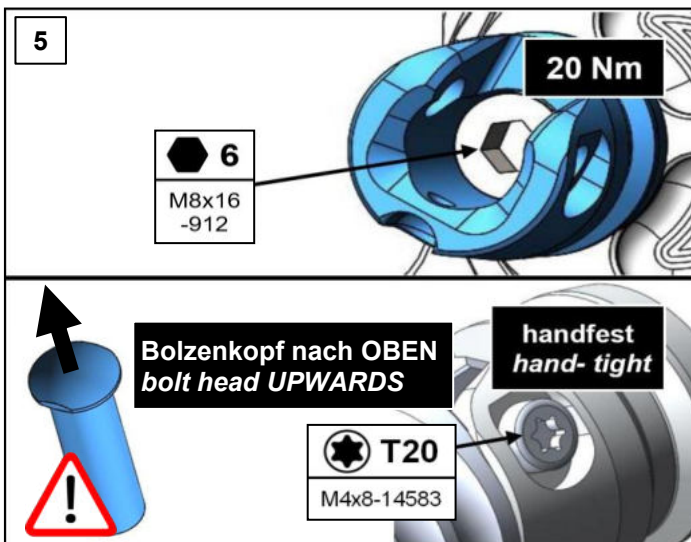

5:-Schraube M8x16-912, **Anzugsdrehmoment: 20Nm**
-Schraube M4x8-14583, **handfest**
-**Bolzenkopf nach OBEN!**

5:-Screw M8x16-912, **tightening torque: 20Nm**
-Screw M4x8-14583, **hand-tight**
-**bolt head UPWARDS!**

MUE2-H01 rearset

Einstellen/ Adjustment

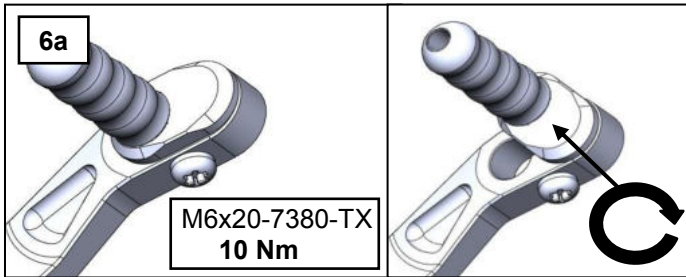

Trittstückverstellung an Bremshebel

6a: Zur Verstellung des Trittstückes ist die Schraube **M6x20-7380-TX-Pre10-1** zu lösen. Trittstück drehbar einstellen und Schraube festziehen.

Anzugsdrehmoment: 10 Nm

6b: Die zweite Bohrung kann ebenfalls zur Positionierung des Exzenters genutzt werden.

Toe piece adjustment on brake lever

6a: Loosen the bolt **M6x20-7380-TX-Pre10-1** to adjust the toe piece.

Turn the toe piece to desired position and re-tighten bolt.

Tightening torque: 10 Nm

6b: The second hole can also be used and

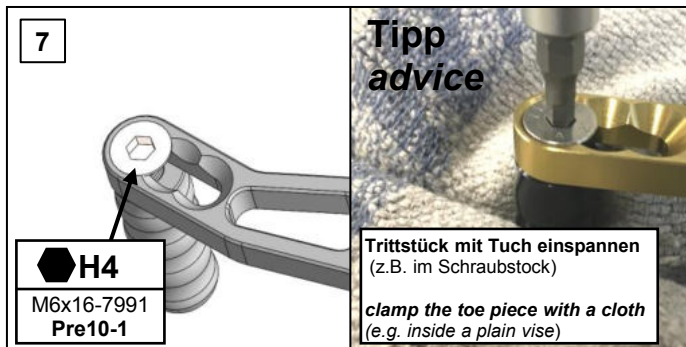
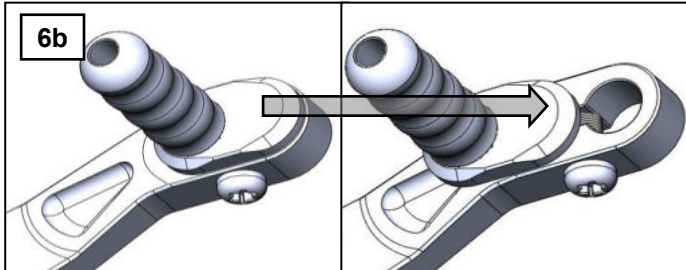

Trittstückverstellung an Schalthebel

7: Zur Verstellung des Trittstückes ist die Schraube **M6x16-7991-Pre10-1** zu lösen. Trittstück auf eine der drei Positionen einstellen und Schraube festziehen.

Anzugsdrehmoment: 10 Nm

Toe piece adjustment on gear lever

7: Loosen the bolt **M6x16-7991-Pre10-1** to adjust the toe piece.

Put the toe piece to desired position and re-tighten bolt.

Tightening torque: 10 Nm

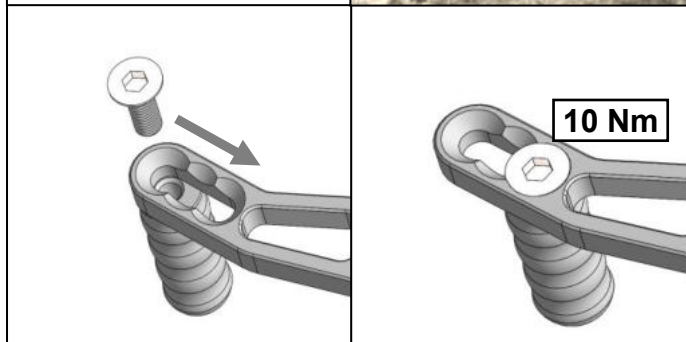

MUE2-H01 ADJUST POSITIONS

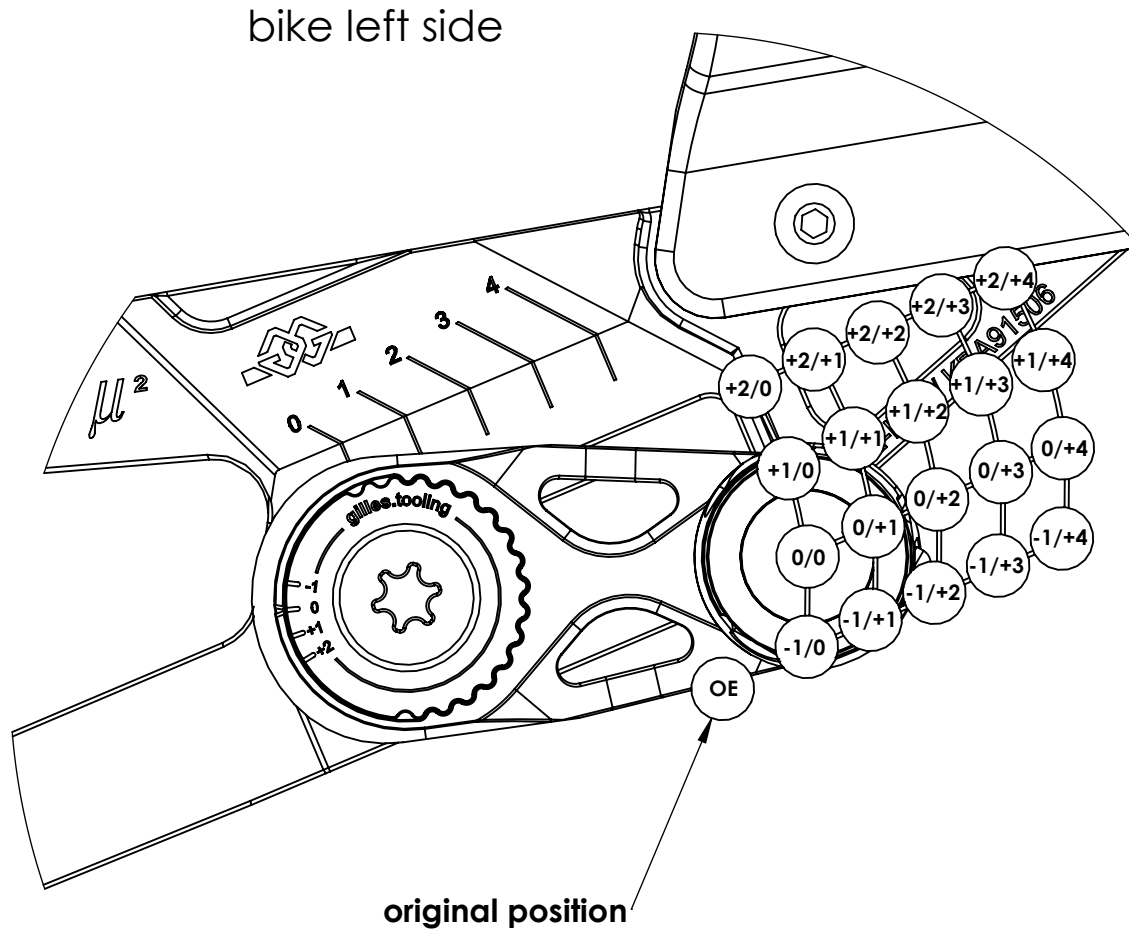

POS	↕	↔
0/0	+15,75	-10,1
0/+1	+19,3	-17,93
0/+2	+22,5	-25,5
0/+3	+25,8	-33,14
0/+4	+28,6	-40,5
-1/0	+5	-10
-1/+1	+8,2	-17,6
-1/+2	+11,45	-25,2
-1/+3	+14,7	-32,8
-1/+4	+17,9	-40,4
+1/0	+26,25	-7,8
+1/+1	+29,8	-15,6
+1/+2	+33	-23,2
+1/+3	+36,25	-30,8
+1/+4	+39,14	-38,2
+2/0	+36	-3,25
+2/+1	+39,2	-10,85
+2/+2	+42,4	-18,4
+2/+3	+45,65	-26
+2/+4	+48,9	-33,6

driving direction

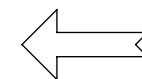

MUE2-H01**adjustable rearset**

Pos.	Description	Part-No.	Qty.	OK
1	bolt	M6x16-7380-VA Precote 10-1	1	
2	bolt	M6x40-7380-VA	2	
3	bolt	M8x12-7380-VA	1	
4	bolt	M8x25-7380-VA	1	
4	bolt	M8x20-14583-VA-TX	4	
5	safetynut	M8-985-VA	1	
6	washer	ULS-8,4-9021-VA (K-Scheibe)	1	
7	spacer	DS 12-6-9	2	
8	spacer	DS 14-7-3,5	1	
9	brake adapter	UAD-02-23	1	
10	adapter pin	FKB6x12	1	
11	gear lever	(US-10-* vormontiert)	1	
12	gear shaft	USW-09-B	1	
13	gear shaft	USW11-B	1	
14	heel guard	CAR06-R-6,5-49	1	
15	cable tie	KB2,5-100	1	
16	certificate	ABE91506	1	
17	manual	MUE2-H01 rearset	1	
				MA:
				Date: