

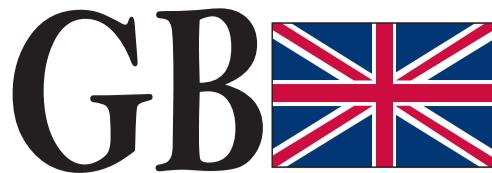

MRA-Klement GmbH
Siemens Str. 6
D-79331 Teningen
+49 7663 9389 0
+49 7663 9389 11
info@mra.de
www.mra.de



MRA-Klement GmbH
Siemens Str. 6
D-79331 Teningen
+49 7663 9389 0
+49 7663 9389 11
info@mra.de
www.mra.de



MONTAGEANLEITUNG X-CREEN TOUR

Wir danken Ihnen für den Kauf eines Produktes von MRA. Mit X-creen haben Sie sich für einen sehr vielseitig verstellbaren Spoiler entschieden, der Ihre Fahrfreude deutlich erhöhen wird. X-creen ist nur zur Montage an Motorrädern und Scootern vorgesehen.

Vor der Montage!

Bitte lesen Sie diese Anbauanleitung vor Beginn der Montage aufmerksam durch und überprüfen Sie die Teile anhand der Stückliste auf Vollständigkeit. Achtung einige Teile sind vormontiert!
Wir empfehlen den Anbau durch eine Fachwerkstatt durchführen zu lassen.

Wenn in Ihrer Scheibe noch keine Befestigungslöcher sind und Sie Ihre Scheibe zuerst bohren müssen, fahren Sie bitte mit Punkt C (Bohren der Basisscheibe) fort.

Wenn Sie die X-creen mit den optional erhältlichen Klammern (XCC Art. No. 4025066125074) befestigen möchten, finden Sie unter Punkt D die entsprechende Anleitung.

X-creen Tour ist mit zwei Gelenksystemen ausgestattet, die Sie wahlweise montieren können:

A - Einfachgelenk „S“, womit der Winkel des Spoilers verstellt werden kann.

B - Doppelgelenk „D“, womit Winkel, Höhe und Abstand des Spoilers zur Basisscheibe eingestellt werden können.

Nachdem Sie entschieden haben, welche Variante Sie vorziehen, oder zuerst testen wollen, führen Sie die Montage entsprechend der jeweiligen Anleitung durch. Wenn Sie vom Einfachgelenk „S“ auf das Doppelgelenk „D“ wechseln wollen, finden Sie die Anleitung unter Punkt E. Die Anleitung für den Wechsel vom Doppelgelenk „D“ zum Einfachgelenk „S“ finden Sie unter Punkt F.

A - Montageablauf Option "S" (Einfachgelenk):

Für die Montage benötigen Sie Inbusschlüssel Größe 2,5mm und 3mm.

- Die Teile No.3 sind mit den Muttern No.13 und den Schrauben No.12 bereits vormontiert. Die Schrauben werden nur leicht angezogen, damit die O-Ringe unter den Muttern nicht zerquetscht werden.
- Setzen Sie Teil (8) und Teil (4) in das Teil (3) ein und befestigen Sie dieses durch Eindrücken von Teil (2) in Querstellung (= Position offen).
- Drücken Sie je eine Mutter (13) in Teil (9) und montieren Sie diesen an Teil (8) mit den Schrauben M4x20 (11).
- Setzen Sie die vormontierte X-creen auf die Scheibe und befestigen Sie diese mit den Muttern (13), der Blende (10) und den Schrauben M4x8 (12) an den dafür vorgesehenen Bohrungen.
- Ziehen Sie die Schrauben M4x20 (11) der BefestigungsfüÙe (9) fest.

B - Montageablauf für Option "D" (Doppelgelenk):

Für die Montage benötigen Sie Inbusschlüssel Größe 2,5mm und 3mm.

- Die Teile No.3 sind mit den Muttern No.13 und den Schrauben No.12 bereits vormontiert. Die Schrauben werden nur leicht angezogen, damit die O-Ringe unter den Muttern nicht zerquetscht werden.
- Setzen Sie Teil (5) und (4) ein und befestigen Sie dieses durch Eindrücken von Teil (2) in Querstellung (=Position offen).
- Setzen Sie Teil (7) und Teil (4) ein, und befestigen Sie diese durch Eindrücken von Teil (6) in Querstellung (= Position offen).
- Drücken Sie je eine Mutter (13) in Teil (9) und montieren Sie diese an Teil (7) mit den Schrauben M4x20 (11).
- Setzen Sie die vormontierte X-creen auf die Scheibe und befestigen Sie diese mit den Muttern (13), der Blende (10) und den Schrauben M4x8 (12) an den dafür vorgesehenen Bohrungen.
- Ziehen Sie die Schrauben M4x20 (11) der BefestigungsfüÙe (9) fest.

C - Bohren der Basisscheibe zur Montage von X-creen:

Bohren Sie Ihre Scheibe nur, wenn Sie sicher sind, dass Sie den X-creen Spoiler dauerhaft montieren möchten.

Es gibt auch die Möglichkeit die X-creen mit den optional erhältlichen Spannkammern (XCC Art. No. 4025066125074) auf Ihre Scheibe zu klemmen- ohne zu bohren!

- Legen Sie die mitgelieferte Bohrschablone außen auf die zu bohrende Scheibe, sodass die beiden Pfeile auf der Schablone mit dem Scheibenende bündig sind und diese mittig aufliegt. Als Hilfe dient dazu die Skala links und rechts auf der Schablone (P1).
- Nehmen Sie den vormontierten X-creen Spoiler, bringen Sie die BefestigungsfüÙe (9) in parallele Position und verriegeln Sie die Verstellknöpfe (2) bzw. (6). Halten Sie den X-creen Spoiler auf die Bohrschablone und überprüfen Sie, ob die Markierungen mit den Befestigungspunkten der X-creen übereinstimmen (P2). Dabei müssen die BefestigungsfüÙe (9) so gedreht werden, dass sie flach auf der Scheibe aufliegen. Falls die Markierungen auf der Schablone nicht mit den Befestigungslöchern übereinstimmen, zeichnen Sie die passenden Markierungen ein.
- Bohren Sie die 6mm Löcher vorsichtig und mit wenig Druck durch die Schablone in die Scheibe. Achten Sie darauf, dass Sie senkrecht zur Scheibenoberfläche bohren und nicht abrutschen.
- Setzen Sie die vormontierte X-creen auf die Scheibe und befestigen Sie diese mit den Muttern (13), der Blende (10) und den Schrauben M4x8 (12) an den dafür vorgesehenen Bohrungen.
- Ziehen Sie die Schrauben M4x20 (11) der BefestigungsfüÙe (9) fest.

D - Montage der X-Creen Tour mit Klemmen:

Benötigte Werkzeuge (mitgeliefert): Inbusschlüssel 2mm und 3 mm

- Befestigen Sie die Klemmen (No.6*) mit den Inbusschrauben M4 x 35 (No.10*) an den Rastergelenken (offene Klemmenseite nach unten).
- Drehen Sie die Gewindestifte M4 x 12 (No.9*) in die Klemmen, sodass diese ca. 1,5 mm überstehen. Legen Sie die Druckplatten (No. 7*) darauf, sodass die überstehenden Gewindestiftenden in den dafür vorgesehenen Aussparungen stecken.
- Schieben Sie die elastischen Einlegeteile (No.8*) in die Klemmen, sodass sich Zähne und Zapfen in die entsprechenden Aussparungen einfügen (P1).
- Drehen Sie die Streben und Klemmen rechts und links in die exakt gleiche Position und fixieren Sie diese durch Feststellen der Drehknöpfe.
- Setzen Sie die vormontierte X-creen Sport mittig auf Ihre Scheibe und ziehen Sie die Gewindestifte mit dem mitgelieferten Inbusschlüssel vorsichtig an (achten Sie darauf, dass die Streben parallel sind) (P2). Halten Sie dabei die jeweilige Klemme mit der Hand fest, sodass diese spannungsfrei befestigt wird. Die Gewindestifte werden im Wechsel leicht angezogen, sodass schließlich alle vier die gleiche Spannung aufbringen und gerade so fest sind, dass die Klemmen sich nicht mehr mit der Hand verschieben lassen.
- Ziehen Sie die Inbusschrauben M4 x 35 (No.10*) der Klemmen jetzt fest.
- Jetzt können Sie die Drehknöpfe öffnen und den Spoiler beliebig verstellen, bis Sie die optimale Position gefunden haben.

E - Wechsel von Option "S" auf "D":

- Entfernen Sie (2), indem Sie ihn in Querstellung ein wenig hin und her bewegen und dabei herausziehen.
- Entnehmen Sie (4) und (8).
- Entfernen Sie die Schrauben M4x20 (11).
- Setzen Sie die Teile wie unter B "Montageablauf Option D" beschrieben zusammen.

F - Wechsel von Option "D" auf "S":

- Entfernen Sie (2), indem Sie ihn in Querstellung ein wenig hin und her bewegen und dabei herausziehen.
- Entfernen Sie (4) und (5).
- Entfernen Sie die Schrauben M4x20 (11).
- Setzen Sie die Teile wie unter A "Montageablauf Option S" beschrieben zusammen.

Reinigen Sie die X-creen mit Wasser, neutraler Seife und einem Schwamm. Niemals trocken abwischen oder Lösungsmittel verwenden.

Prüfen Sie den festen Sitz vor jeder Fahrt. Verstellen Sie den Spoiler niemals während der Fahrt!

Wir wünschen Ihnen viel Freude beim Fahren mit Ihrer neuen X-creen aus dem Hause MRA.



MOUNTING INSTRUCTIONS X-CREEN TOUR

Thank you for choosing a MRA X-creen. Your new X-creen is a very versatile adjustable spoiler designed to improve your comfort and riding pleasure. Following this guide will ensure you receive the maximum benefits it can offer, so please read it through carefully and speak to your supplying dealer if you have any questions. X-creen is designed for mounting on motorcycles and scooters only.

Before assembling!

Please read these mounting instructions thoroughly before starting and check the parts for completeness against the enclosed list. **Caution: Some parts are pre-assembled. We recommend you have the spoiler installed by a motorcycle workshop or technician.**

If there are no existing mounting holes in your windscreen you will need to drill your windscreen first, so please proceed to section C (drilling the basic windscreen). If you wish to mount your X-creen using the optionally available XCC Tension Clamp Brackets kit (Art. No. 4025066125074), please refer to the instructions in section D.

The X-creen Tour is supplied with two pivot linkages which you can fit according to your preference:

A- Single pivot 'S' for adjustment of the angle of the spoiler.

B- Double pivot 'D' for adjusting the angle, height and distance of the spoiler from the main screen.

When you have decided which pivot version to fit, or which you would like to test first, carry out the fitting procedure using the corresponding instructions. If you want to switch from the single pivot 'S' to the double pivot 'D', you will find the instructions for doing this under item E. You will find the instructions for switching from the double pivot 'D' to single pivot 'S' under item F.

A- Assembly process for option "S" (single joint):

You will need 2.5 mm and 3 mm Allen keys for assembly and installation.

- The parts No.3 have already been pre-assembled with the nuts in No.13 and screws in No.12. The screws are only slightly tightened in order to prevent the o-rings under the nuts from being crushed.
- Insert part (8) and part (4) in part (3) and attach it by pushing in part (2) in transverse/sideways direction (= open position).
- Press the nuts (13) in part (9) and assemble it to part (8) with the screws M4x20 (11).
- Put the preassembled X-creen on the windscreen and attach it with the nuts (13), the cover (10) and the screws M4x8 (12) to the provided drilled holes.
- Tighten the screws M4x20 (11) of the mounting feet (9).

B - Assembly process for option "D" (double joint):

You will need 2.5 mm and 3 mm Allen keys for assembly and installation.

- Put the nuts (13) into the XC spoiler (1) and assemble part (3) with the screws M4x8 (12) on the left and on the right.
- Insert parts (5) and (4) and attach them by pushing in part (2) in a transverse/sideways direction (= open position).
- Insert part (7) and part (4) and attach them by pushing in part (6) in a transverse/sideways direction (= open position).
- Press the nuts (13) in part (9) and assemble it to part (7) with the screws M4x20 (11).
- Put the preassembled X-creen onto the windscreen and attach it with the nuts (13), the cover (10) and the screws M4x8 (12) to the provided drilled holes.
- Tighten the screws M4x20 (11) of the mounting feet(9).

C - Drilling the windscreen to the mount X-creen:

Drill your windscreen only if you are sure you want to mount the X-creen spoiler permanently. Please note it is also possible to clamp the X-creen onto your windscreen using the optionally available XCC Tension Clamp Brackets kit (Art. No. 4025066125074)- no drilling is required with these (see section D below).

- Place the provided drilling template on the outside of the windscreen to be drilled so that the two arrows on the template are flush with the windscreen edge and that the template is centred. The scale on the left and on the right of the template (P1) will help you.
- Take the preassembled X-creen spoiler; put the mounting feet (9) in a parallel position and lock the adjusting buttons (2) or (6). Hold the X-creen spoiler on top of the drilling template and check if the markings correspond with the mounting points of the X-creen (P2). When doing so, the mounting feet (9) must be turned so that they lie flat on the windscreen's outer surface. If the markings on the template do not correspond with the mounting holes, draw in suitable markings now.
- Drill the 6mm holes with care and light pressure through the template into the windscreen. Make sure you drill vertically to the windscreen surface and do not slip (sticking one or more layers of clear tape on the screen's surface before you mark and drill may assist with this).
- Put the preassembled X-creen onto the windscreen and attach it with the nuts (13), the cover (10) and the screws M4x8 (12) to the provided drilled holes.
- Tighten the screws M4x20 (11) of the mounting feet(9).

D - Assembly of the X-Creen Tour with Clamps:

Required Tools (included in the delivery): Allen key 2mm and 3mm

- Fasten the clamps (no. 6*) with the Allen screws M4 x 35 (no. 10*) on the ratchet joints (open clamp side facing downwards).
- Turn the set screws M4 x 12 (no. 9*) into the clamps, so that they protrude by approx. 1.5mm. Place the pressure plates (no. 7*) on top in a way that the ends of the protruding set screws are placed in the recesses provided for that purpose.
- Slide the elastic inserts (no. 8*) into the clamps so that the teeth and studs are inserted into the respective recesses (P2).
- Turn the braces and clamps on the right and the left side into the exact same position and fix them by fastening the rotary buttons.
- Place the pre-assembled X-creen centrally onto your screen and fasten the set screws with the provided Allen key carefully (ensure that the braces are parallel) (P3). Secure each clamp with the hand to make sure that it is fastened tension-free. Fasten the set screws in turns to ensure that all four of them apply the same amount of tension eventually and that they are just so tight that the clamps cannot be moved anymore by hand.
- Then fasten the Allen screws M4 x 35 (no. 10*) of the clamps.
- You can open the rotary buttons now and adjust the spoiler as desired to the optimal position.

E - Changing from option "S" to option "D":

- Remove (2) by moving it a little in a transverse/sideways direction and then pulling it out.
- Remove (4) and (8).
- Remove the screws M4x20 (11).
- Assemble the parts as described in section B "Assembly Process for Option D".

F - Changing from option "D" to option "S":

- Remove (2) by moving it a little in a transverse/sideways direction and then pulling it out.
- Remove (4) and (5).
- Remove the screws M4x20 (11).
- Assemble the parts as described in section A "Assembly Process for Option S".

Only ever clean your X-creen with water, neutral soap and a sponge.
Never wipe your X-creen with a dry cloth or use solvents as these may scratch or damage its surface.

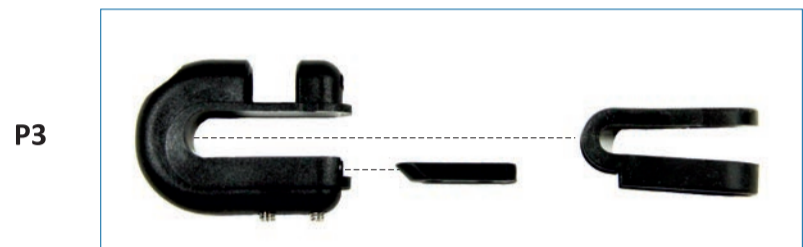
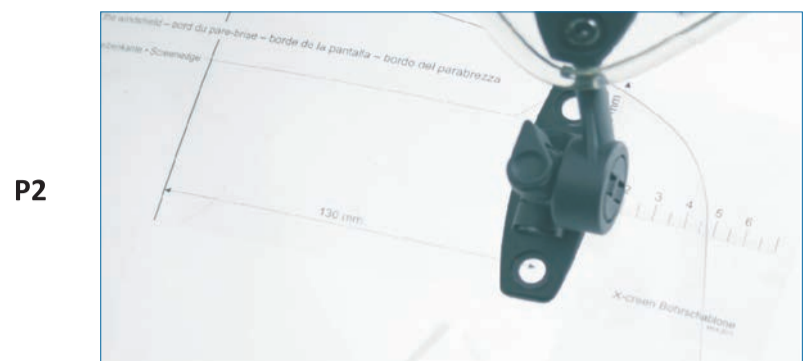
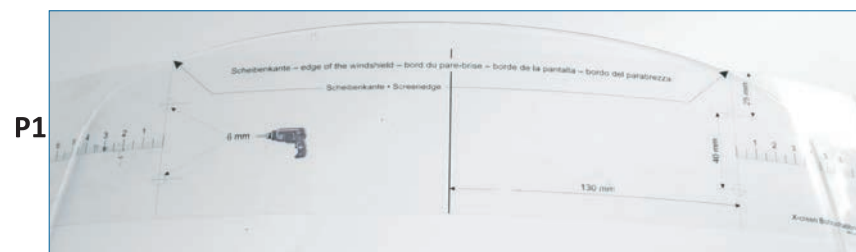

P4

P5



MONTAGEANLEITUNG | MOUNTING INSTRUCTION | INSTRUCTIONS DE MONTAGE | GUIDA AL MONTAGGIO | INSTRUCCIONES DE MONTAJE

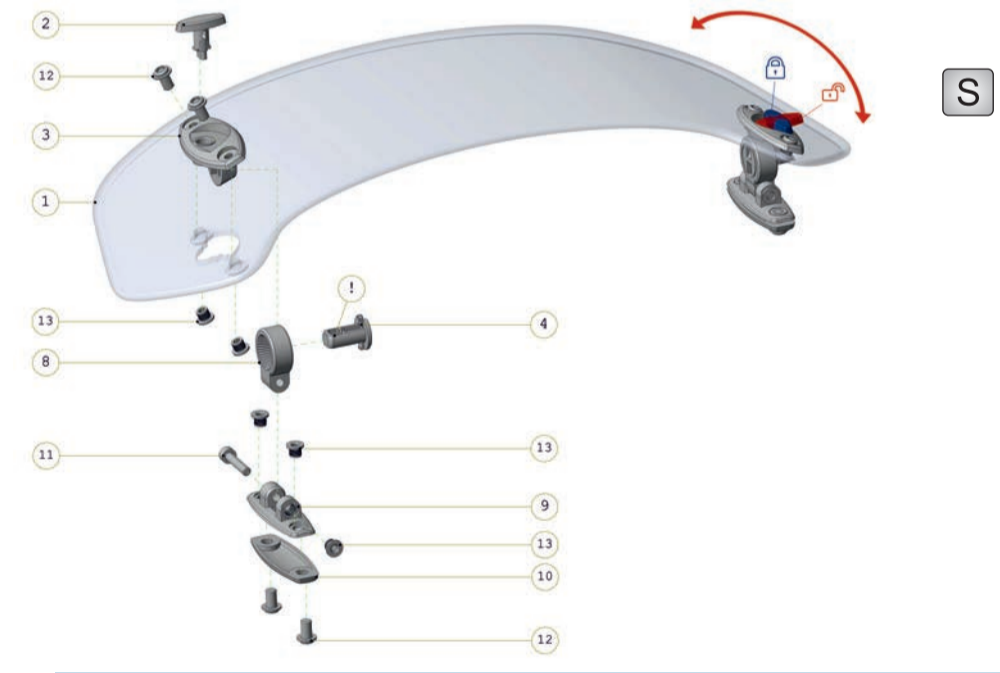

S

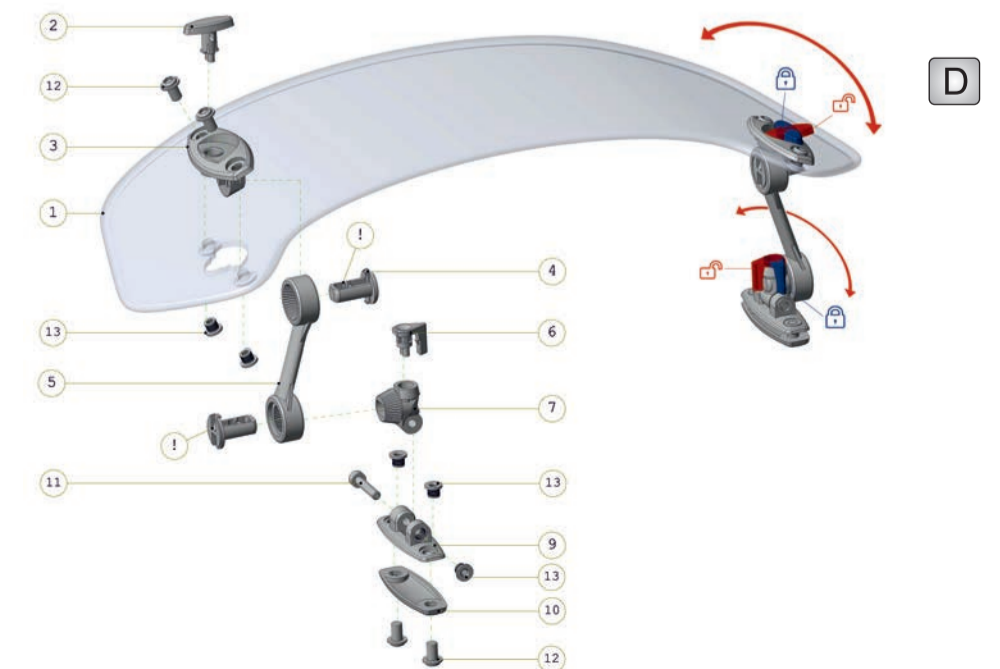

D



MRA-Klement GmbH
Siemens Str. 6
D-79331 Teningen
+49 7663 9389 0
+49 7663 9389 11
info@mra.de
www.mra.de

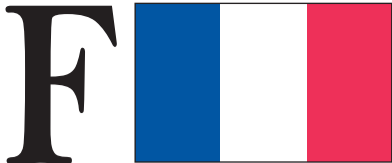

MRA-Klement GmbH
Siemens Str. 6
D-79331 Teningen
+49 7663 9389 0
+49 7663 9389 11
info@mra.de
www.mra.de



MRA-Klement GmbH
Siemens Str. 6
D-79331 Teningen
+49 7663 9389 0
+49 7663 9389 11
info@mra.de
www.mra.de



INSTRUCTIONS DE MONTAGE X-CREEN TOUR

Nous vous remercions pour l'achat d'un produit de MRA. Avec l'X-creen, vous avez opté pour un spoiler ajustable de multiples façons qui va augmenter considérablement votre plaisir de conduite.

L'X-creen se monte uniquement sur des motos ou scooters.

Avant le montage!

Avant de commencer le montage, veuillez lire attentivement ce mode d'emploi et vérifier à l'aide de la nomenclature si les pièces sont au complet. Attention: Certaines pièces sont pré-assemblés. Il est recommandé de confier ce montage à un atelier spécialisé.

Si votre disque ne comporte pas de trous de fixation et si vous êtes obligé de les percer, continuez avec le point C (perçage du disque de base).

Si vous souhaitez fixer l'X-creen à l'aide des pinces fournies en option (XCC réf. 4025066125074), vous trouverez les instructions y afférentes au point D.

X-creen Tour est équipé de deux systèmes articulés que vous pouvez monter au choix:

A – Articulation simple "S", permettant de déplacer l'angle du spoiler.
B – Articulation double "D", permettant de régler l'angle, la hauteur et la distance du spoiler par rapport à la vitre de base.

Une fois que vous avez décidé quelle variante vous préférez, ou si vous voulez d'abord tester, réalisez le montage conformément au mode d'emploi respectif.

Si vous voulez passer de l'articulation simple "S" à l'articulation double "D", vous trouverez le mode d'emploi au point E. Vous trouverez le mode d'emploi pour passer de l'articulation double "D" à l'articulation simple "S" au point F.

A – Déroulement du montage pour l'option "S" (charnière simple) ;

Pour le montage, vous avez besoin d'une clé mâle à six pans de 2,5mm et 3mm.

- Placez les quatre écrous (13) dans le spoiler XC (1) et fixer la pièce (3) à l'aide des vis M4x8 (12).
- Insérez la pièce (8) et la pièce (4) dans la pièce (3) et fixez cette dernière en poussant la pièce (2) en position transversale (= position ouverte).
- Poussez un des écrous (13) dans la pièce (9) et fixer cette dernière sur la pièce (8) moyennant les vis M4x20 (11).
- Poser l'X-creen prémonté sur le disque et fixez le à l'aide des écrous (13), du cache (10) et des vis M4x8 (12) dans les trous prévus à cet effet.
- Serrez les vis M4x20 (11) des pieds de fixation (9).

B – Déroulement du montage pour l'option "D" (double charnière):

Pour le montage, vous avez besoin d'une clé mâle à six pans de 2,5mm et 3mm.

- Placez les quatre écrous (13) dans le spoiler XC (1) et fixer la pièce (3) à droite et à gauche moyennant les vis M4x8 (12).
- Insérez la pièce (5) et (4) et fixez les en poussant la pièce (2) en position transversale (= position ouverte).
- Mettez en place la pièce (7) et (4) et fixez les en poussant la pièce (6) en position transversale (= position ouverte).
- Poussez un des écrous (13) dans la pièce (9) et fixer la sur la pièce (7) moyennant les vis M4x20 (11).
- Poser l'X-creen prémonté sur le disque et fixez le à l'aide des écrous (13), du cache (10) et des vis M4x8 (12) dans les trous prévus à cet effet.
- Serrez les vis M4x20 (11) des pieds de fixation (9).

C – Perçage du disque de base pour le montage de l'X-creen

C – Perçage du disque de base pour le montage de l'X-creen

Ne percez pas votre disque avant d'être sûr de vouloir monter durablement le spoiler X-creen. Car il est également possible de fixer l'X-creen sur votre disque sans aucun perçage en utilisant les pinces de serrage fournies en option (XCC réf. 4025066125074)!

- Posez le gabarit de perçage fourni sur la face extérieure du disque à percer de manière à ce que les deux flèches du gabarit soient alignées sur l'extrémité du disque et que cette dernière soit centrée. Une échelle à gauche et à droite est prévue à titre d'aide (P1).
- Prenez le spoiler X-creen prémonté, mettez les pieds de fixation (9) dans une position parallèle et verrouillez les têtes de verrouillage (2) ou (6). Maintenez le spoiler X-creen sur le gabarit de perçage et vérifiez si les marquages correspondent bien aux points de fixation de l'X-creen (P2) Les pieds de fixation (9) doivent être tournés de manière à ce qu'ils soient positionnés à plat sur le disque. Si les marquages prévus sur le gabarit de perçage ne correspondent pas aux trous de fixation, tracez les marquages appropriés.
- Percez avec précaution les trous de 6mm à travers le gabarit en veillant à n'exercer qu'une faible pression sur le disque. Percez verticalement à la surface du disque et faire attention à ne pas glisser.
- Poser l'X-creen prémonté sur le disque et fixez ce dernier à l'aide des écrous (13), du cache (10) et des vis M4x8 (12) dans les trous prévus à cet effet.
- Serrez les vis M4x20 (11) des pieds de fixation (9).

D – Montage du X-creen Tour à l'aide de pinces

Outils nécessaires (fournis): clé pour vis à six pans creux 2mm et 3mm.

- Fixez les pinces (n°6*) à l'aide des vis à six pans creux M4 x 35 (n°10*) sur les articulations de logements (la partie ouverte des pinces doit être orientée vers le bas).
- Faites tourner les tiges filetées M4 x 12 (n°9*) dans les pinces jusqu'à ce qu'elles dépassent d'environ 1,5mm. Placez les plaques de pression (n°7*) de sorte que les tiges filetées qui dépassent s'insèrent dans les trous prévus à cet effet.
- Glissez les pièces élastiques d'insertion (n°8*) dans les pinces de sorte que les dents et les chevilles s'insèrent dans les trous correspondants (P2).
- Faites tourner les étais et les pinces à droite et à gauche exactement dans la même position, puis fixez-les en réglant les boutons rotatifs.
- Centrez le X-creen Sport sur votre pare-brise et serrez doucement les tiges filetées à l'aide de la clé pour vis à six pans creux fournie (veillez à ce que les étais soient parallèles) (P5). Maintenez toujours les pinces avec votre main, pour qu'elles soient fixées sans subir de tension. Serrez légèrement les vis en alternant pour qu'elles finissent par être serrées toutes les quatre avec la même tension. Il ne faut pas que les pinces puissent encore être déplacées à la main.
- Serrez à présent les vis à six pans creux M4 x 35 (n°10*) des pinces.
- Vous pouvez maintenant ouvrir les boutons rotatifs et régler le spoiler à volonté jusqu'à ce qu'il soit dans sa position idéale.

E – Passage de l'option "S" à "D":

- Retirez (2) en procédant à des mouvements de va et de vient dans la position transversale pour l'ôter.
- Otez (4) et (8).
- Retirez les vis M4x20 (11).
- Assemblez les pièces comme décrit sous B "Déroulement du montage option D".

F – Passage de l'option "D" à "S":

- Retirez (2) en procédant à des mouvements de va et de vient dans la position transversale pour l'ôter.
- Otez (4) et (5).
- Retirez les vis M4x20 (11).
- Assemblez les pièces comme décrit sous A "Déroulement du montage option S".

Nettoyez l'X-creen avec de l'eau, du savon neutre et une éponge. Ne jamais l'essuyer à sec ou utiliser de solvants.

Avant chaque course en moto, vérifier la bonne fixation. Ne jamais modifier le réglage du Spoiler lorsque vous roulez!

Nous vous souhaitons beaucoup de plaisir avec votre nouveau X-creen de la Sté MRA.



GUIDA AL MONTAGGIO X-CREEN TOUR

Grazie per aver acquistato un prodotto MRA. X-creen è un deflettore che si presta a diverse regolazioni e che contribuirà ad aumentare notevolmente il piacere di guida!

X-creen è previsto solo per il montaggio su moto e scooter.

Prima del montaggio

Prima di iniziare il montaggio, si prega di leggere attentamente le istruzioni per l'uso e di verificare la completezza dei componenti in base alla distinta delle parti. Attenzione: Alcune parti sono pre-assemblati. Consigliamo di fare eseguire il montaggio presso un'officina specializzata.

Se sulla lastra non sono già presenti fori per il fissaggio e quindi si deve procedere con la foratura della lastra, passare al punto C (foratura della lastra originale).

Se si vuole fissare X-creen con i supporti a pinza disponibili come optional (codice articolo XCC: 4025066125074), al punto D si trovano le istruzioni corrispondenti.

X-Creen Tour è dotato di due sistemi a snodo che possono essere montati a scelta:

A – Snodo semplice “S”, con cui si può regolare l’angolazione del deflettore.
B – Snodo doppio “D”, con cui si possono regolare l’angolazione, l’altezza e la distanza del deflettore rispetto alla lastra di base.

Dopo aver scelto la variante preferita o che si intende testare, eseguire il montaggio seguendo le rispettive istruzioni. Se si vuole passare dallo snodo semplice “S” a quello doppio “D”, le relative istruzioni si trovano alla lettera E. Le istruzioni per passare dallo snodo doppio “D” a quello semplice “S” si trovano, invece, alla lettera F.

A – Svolgimento del montaggio per l’opzione "S" (versione semplice):

Per il montaggio sono necessarie viti torx di grandezza 2,5 e 3 mm.

- Inserire quattro dadi (13) nel deflettore XC (1) e montare il pezzo (3) con le viti M4x8 (12).
- Inserire i pezzi (8) e (4) nel (3) e fissarlo premendo il (2) in posizione obliqua (= posizione aperta).
- Premere un dado ciascuno (13) nel pezzo (9) e montare questo sul pezzo (8) con le viti M4x20 (11).
- Applicare l'X-creen premontato sulla lastra e fissarlo con i dadi (13), la mascherina (10) e le viti M4x8 (12) sui fori a tal fine previsti.
- Serrare le viti M4x20 (11) dei piedini di fissaggio(9).

B – Svolgimento del montaggio per l’opzione "D" (versione doppia):

Per il montaggio sono necessarie viti torx di grandezza 2,5 e 3 mm.

- Inserire i dadi (13) nel deflettore XC (1) e montare a sinistra e a destra il pezzo (3) con le viti M4x8 (12).
- Inserire il pezzo (5) e (4) e fissarlo premendo il (2) in posizione obliqua (= posizione aperta).
- Inserire il pezzo (7) e il (4) e fissarlo premendo il (6) in posizione obliqua (= posizione aperta).
- Premere un dado ciascuno (13) nel pezzo (9) e montare questo sul pezzo (7) con le viti M4x20 (11).
- Applicare l'X-creen premontato sulla lastra e fissarlo con i dadi (13), la mascherina (10) e le viti M4x8 (12) sui fori a tal fine previsti.
- Serrare le viti M4x20 (11) dei piedini di fissaggio(9).

C – Foratura della lastra originale per il montaggio di X-creen:

Forare la lastra solo nel caso in cui si sia certi di voler montare in modo permanente il deflettore X-creen. È possibile fissare X-creen sulla lastra con i supporti a pinza disponibili come optional (codice articolo XCC 4025066125074) senza necessità di foratura.

- Appoggiare la dima di foratura fornita in dotazione all'esterno sulla lastra da forare in modo tale che le due frecce sulla dima siano a livello con l'estremità della lastra e questa si trovi in posizione centrale. La scala graduata a destra e sinistra della dima funge da ausilio (P1).
- Prendere il deflettore premontato X-creen, portare i piedini di fissaggio (9) in posizione parallela e bloccare i pulsanti di regolazione (2) o (6). Tenere il deflettore X-creen sulla dima di foratura e verificare se le marcature coincidono con i punti di fissaggio di X-creen (P2). I piedini di fissaggio (9) devono essere ruotati in modo tale che poggino orizzontalmente sulla lastra. Nel caso in cui e marcature sulla dima non coincidano con i fori di fissaggio, segnare le marcature corrette.
- Effettuare con cautela dei fori da 6 mm esercitando una leggera pressione mediante la dima sulla lastra. Prestare attenzione a forare verticalmente rispetto alla superficie della lastra senza scivolarla.
- Applicare l'X-creen premontato sulla lastra e fissarlo con i dadi (13), la mascherina (10) e le viti M4x8 (12) sui fori a tal fine previsti.
- Serrare le viti M4x20 (11) dei piedini di fissaggio (9).

D – Montaggio di X-Creen Tour con morsetti

Strumenti necessari (contenuti nella fornitura): Chiave a brugola 2mm e 3mm.

- Fissare i morsetti (nr. 6*) con le viti a brugola M4 x 35 (nr. 10*) sugli snodi d'arresto (parte aperta dei morsetti rivolta verso il basso).
- Girare i perni filettati M4 x 12 (nr. 9*) all'interno dei morsetti in modo tale che sporgano di ca. 1,5mm. Apporvi i piatti pressori (nr. 7*) in modo tale che le estremità dei perni filettati vadano ad inserirsi negli incavi appositamente adibiti.
- Far scivolare i componenti elastici di inserimento (nr. 8*) nei morsetti in modo tale che i denti e i perni vadano ad inserirsi negli incavi corrispondenti (P1).
- Girare i montanti e i morsetti verso destra e verso sinistra nella stessa identica posizione e fissarli mediante l'arresto delle manopole.
- Applicare l'X-creen Sport premontato in mezzo al parabrezza e facendo attenzione stringere i perni filettati mediante la chiave a brugola contenuta nella fornitura (fare attenzione che montanti siano in disposti parallelamente) (P2). Stringere il morsetto corrispondente con le mani in modo tale che venga fissato senza tensione. I perni filettati devono essere serrati con rotazioni leggere in modo tale che alla fine tutti e quattro presentino la stessa tensione e siano sufficientemente fissati da non consentire uno spostamento dei morsetti con la mano.
- Adesso stringere le viti a brugola M4 x 35 (nr. 10*) dei morsetti.
- A questo punto possono essere aperte le manopole e lo spoiler può essere regolato come si desidera, fino al raggiungimento della posizione ottimale.

E – Passaggio dall’opzione “S” alla “D”:

- Rimuovere (2), muovendolo leggermente in posizione obliqua fino a estrarlo.
- Togliere il (4) e l’(8).
- Rimuovere le viti M4x20 (11).
- Assemblare i pezzi come descritto al paragrafo B “Svolgimento del montaggio per l’opzione D”.

F – Passaggio dall’opzione “D” alla “S”:

- Rimuovere (2), muovendolo leggermente in posizione obliqua fino a estrarlo.
- Togliere il (4) e il (5).
- Rimuovere le viti M4x20 (11).
- Assemblare i pezzi come descritto al paragrafo A “Svolgimento del montaggio per l’opzione S”.

Pulire X-creen con acqua, sapone neutra e una spugna. Non pulirlo a secco né utilizzare solventi.

Verificare che sia posizionato in modo corretto prima di partire. Non regolare il deflettore durante la corsa.

Buon divertimento alla guida con il nuovo X-creen dalla casa MRA.



INSTRUCCIONES DE MONTAJE X-CREEN TOUR

Le agradecemos la compra de un producto de MRA. Con X-creen se ha decidido por un alerón regulable que aumentará mucho su placer al viajar.

X-creen está destinado exclusivamente para ser montado en motos y scooters.

¡Antes del montaje!

Antes de empezar el montaje lea atentamente estas instrucciones y compruebe que estén todas las piezas conforme a la lista de piezas. Precaución: Algunas partes son pre-ensamblados. Recomendamos que encargue la realización del montaje a un taller especializado.

Si en el cristal no hay agujeros de fijación y debe perforarlo, continúe con el punto C (Perforación del cristal de base).

Si desea fijar el X-creen con las grapas opcionales disponibles (XCC Art. N.º 4025066125074), en el punto D encontrará las instrucciones correspondientes.

X-creen Tour está equipado con dos sistemas articulados que puede montar a su elección:

A – Articulación simple "S", con la que se puede ajustar el ángulo del alerón.
B – Articulación doble "D", con la que puede ajustar el ángulo, la altura y la distancia del alerón al cristal de base.

Después de elegir qué variante prefiere o cuál quiere probar primero, realice el montaje conforme a las instrucciones correspondientes.

Si desea cambiar de la articulación simple "S" a la articulación doble "D", encontrará las instrucciones en el punto E. Las instrucciones para cambiar de la articulación doble "D" a la articulación simple "S" las encontrará en el punto F.

A – Procedimiento de montaje de la opción "S" (articulación simple):

Para el montaje necesitará llaves Allen de 2,5mm y 3mm.

- Coloque cuatro tuercas (13) en el alerón XC (1) e instale la pieza (3) con los tornillos M4x8 (12).
- Coloque la pieza (8) y la pieza (4) en la pieza (3) y fije esta presionando la pieza (2) en posición transversal (= posición abierta).
- Presione cada tuerca (13) en la pieza (9) y móntela en la pieza (8) con los tornillos M4x20 (11).
- Coloque el X-creen montado previamente sobre el cristal y fíjelo con las tuercas (13), el marco (10) y los tornillos M4x8 (12) en los agujeros previstos para tal fin.
- Apriete los tornillos M4x20 (11) de los pies de fijación (9).

B – Procedimiento de montaje para la opción "D" (articulación doble):

Para el montaje necesitará llaves Allen de 2,5mm y 3mm.

- Coloque las cuatro tuercas (13) en el alerón XC (1) e instale la pieza (3) a la izquierda y a la derecha con los tornillos M4x8 (12).
- Coloque la pieza (5) y la pieza (4) y fije esta presionando la pieza (2) en posición transversal (= posición abierta).
- Coloque la pieza (7) y la pieza (4) y fíjelas esta presionando la pieza (6) en posición transversal (= posición abierta).
- Presione cada tuerca (13) en la pieza (9) y móntela en la pieza (7) con los tornillos M4x20 (11).
- Coloque el X-creen montado previamente sobre el cristal y fíjelo con las tuercas (13), el marco (10) y los tornillos M4x8 (12) en los agujeros previstos para tal fin.
- Apriete los tornillos M4x20 (11) de los pies de fijación (9).

C – Perforación del cristal de base para el montaje de X-creen:

Perfore el cristal solo si está seguro de que desea montar el alerón X-creen en forma definitiva.

Existe también la posibilidad de sujetar el X-creen al cristal mediante las pinzas de sujeción opcionales (XCC Art Nº 4025066125074), isin necesidad de perforar!

- Coloque la plantilla para el taladrado por fuera, sobre el cristal a perforar, de modo que ambas flechas de la plantilla queden a ras del borde del cristal y éste esté centrado. Las escalas de la izquierda y de la derecha de la plantilla (P1) sirven de ayuda.
- Tome el alerón X-creen previamente montado, coloque los pies de fijación (9) en posición paralela y bloquee las ruedas de ajuste (2) o (6). Mantenga el alerón X-creen sobre la plantilla para el taladrado y verifique que las marcas coincidan con los puntos de fijación del X-creen (P2). Para ello se deben girar los pies de fijación (9) de modo que apoyen en forma rasante sobre el cristal. Si las marcas de la plantilla no coinciden con los agujeros de fijación, dibuje las marcas adecuadas.
- Perfore los agujeros de 6mm sobre el cristal con cuidado y haciendo poca presión sobre la plantilla. Cerciórese de perforar en forma perpendicular a la superficie del cristal y sin resbalarse.
- Coloque el X-creen montado previamente sobre el cristal y fíjelo con las tuercas (13), el marco (10) y los tornillos M4x8 (12) en los agujeros previstos para tal fin.
- Apriete los tornillos M4x20 (11) de los pies de fijación (9).

D – Montaje de X-CreenTour con aprietes

Herramientas necesarias (suministradas): llave Allen 2mm y 3mm

- Fije los aprietes (n° 6*) con los tornillos Allen M4 x 35 (n° 10*) en las articulaciones de las cuadrículas (parte abierta de los aprietes hacia abajo).
- Gire los tornillos de sujeción M4 x 12 (n° 9*) en los aprietes y deje que estos sobresalgan aprox. 1,5 mm. Coloque las placas de presión (n° 7*) encima de tal manera que los tornillos de sujeción que sobresalen entren en los huecos previstos para ellos.
- Deslice las piezas insertables elásticas (n° 8*) en los aprietes para que los dientes y los vástagos se metan en los huecos correspondientes (P1).
- Gire los puntales y los aprietes a la derecha y a la izquierda exactamente en la misma posición fíjelos apretando los botones giratorios.
- Coloque el X-creen Sport premontado en mitad de su disco y ponga los tornillos de sujeción con la llave Allen suministrada (preste atención a que los puntales estén en paralelo) (P2). Mientras tanto, sujete el apriete correspondiente con la mano para que se fije sin tensión. Los tornillos de sujeción se aprietan ligeramente en el cambio para que al final todos aporten la misma tensión y estén tan fijos que los aprietes ya no se puedan sacar con la mano.
- Ahora, fije los tornillos Allen M4 x 35 (n° 10*) de los aprietes.
- Ahora puede abrir los botones giratorios y regular el spoiler como quiera hasta que encuentre la posición ideal.

E – Cambio de la opción "S" a la "D":

- Retire (2) moviendo transversalmente hacia adelante y hacia atrás y extraiga.
- Quite (4) y (8).
- Retire los tornillos M4x20 (11).
- Monte las piezas como se describe en el punto B "Procedimiento de montaje D".

F – Cambio de la opción "D" a la "S":

- Retire (2) moviendo transversalmente hacia adelante y hacia atrás y extraiga.
- Retire (4) y (5).
- Retire los tornillos M4x20 (11).
- Monte las piezas como se describe en el punto A "Procedimiento de montaje S".

Limpie el X-creen con agua, jabón neutro y una esponja. Nunca pasar paños en seco o utilizar disolventes. Verifique siempre que esté bien colocado antes de viajar. ¡Nunca ajuste el alerón durante un viaje!

¡Le deseamos un buen viaje con su nuevo X-creen de la empresa MRA!

