



**MONTAGEANLEITUNG
MOUNTING INSTRUCTIONS
INSTRUCTIONS DE MONTAGE
INSTRUCCIONES DE MONTAJE
GUIDA AL MONTAGGIO**

**TRIUMPH Tiger 800XC
(TN / VTN / XCTN)**

© by MRA-Klement GmbH – 10/2017 4025066141661

D

MONTAGEANLEITUNG

Triumph Tiger 800 XC

**Wir danken Ihnen für den Kauf einer MRA-Windschutzscheibe.
Bitte lesen Sie diese Montageanleitung vor der Montage gründlich durch und überprüfen Sie die
Stückliste. Wir empfehlen eine Montage durch den Fachhandel.**

Anzahl	Artikel	Artikelnr.	Benötigte Werkzeuge
1	MRA-Scheibe	---	Inbusschlüssel 3, 4, 5mm Torx T30 Ringschlüssel 8mm Steckschlüssel 8mm
1	Haltersatz (HKST) bestehend aus:		
2	Kugelstangen	10541	
2	Stangenklemmen	10544	
2	Kugelklemmen	10543	
2	Blenden	10542	
1	Schraubensatz bestehend aus:		
4	Linsenschrauben M5x16	10554	
4	Inbusschrauben M5x16	10560	
8	Muttern M5	10557	
2	Kunststoffunterlegscheibe 12x 5mm	10635	
4	Neoprenscheibe 16x4,5x4mm	10634	
2	Inbusschrauben M6x25 blank	10647	
2	Abdeckkappen M6 schwarz	10548	
2	Stangenkappen	10550	

1. Stellen Sie das Motorrad auf eine ebene Fläche.
2. Demontieren Sie die originale Windschutzscheibe und die Halterungen (P. 1 / P. 2); die seitlichen Halterungen (P. 1) werden nicht mehr benötigt.
3. Stecken Sie die Muttern (7) in die seitlichen Sechskanttaschen der Kugelklemmen (3) und drehen Sie die Inbusschrauben (6) hinein (noch nicht festziehen) (P. 3).
Stecken Sie die Stangenklemme auf die Stange.
4. Montieren Sie die Kugelstange (1) mit der Kugelklemme (3) und der Blende (4) an die Verkleidungsscheibe. Verwenden Sie dazu die Flanschschrauben (5) und die Muttern (7) und ziehen Sie diese fest (P. 3).

Achtung!

**Die Kugelklemmen so montieren, dass die Schraubenköpfe nach innen (Fahrzeugmitte) zeigen!
Nur so können sie nach der Montage noch festgezogen werden.**

5. Montieren Sie die originale vordere Halterung (13) mit den Schrauben (5), Unterlegscheiben (8), Gummidistanzen (9) und den originalen Muttern an die Verkleidungsscheibe (Bild 4).
6. Bringen Sie die Verkleidungsscheibe mit den Halterungen auf dem Motorrad in Position und befestigen Sie den vorderen originalen Halter mit den Originalschrauben und die Stangenklemmen (2) mit den Schrauben (10) und den Distanzgummis (9) (Bild 5).
7. Ziehen Sie alle Schrauben fest.
8. Prüfen Sie in regelmäßigen Abständen den festen Sitz der Schrauben.

Nach Montage und danach in regelmäßigen Abständen alle Schrauben auf festen Sitz prüfen und ggf. nachziehen. Die Scheibe mit Schwamm, Wasser und neutraler Seife reinigen. Lösungsmittel, Alkohol und Benzin beschädigen die Scheibe.

*Thank you for buying a MRA Windshield.
Read this manual carefully and check the parts list for completeness before you begin. We recommend that you have your screen fitted by an authorised workshop.*

Number	Article	Article No..	Required tools
1	MRA-Windshield	---	Allen key 3, 4, 5mm Torx T30 Ring spanner 8mm Socket spanner 8mm
1	Fixture set (HKST):		
2	Ball rods	10541	
2	Rod clamps	10544	
2	Ball clamps	10543	
2	Cover plates	10542	
1	Screw set:		
4	Flat screws M5x16	10554	
4	Allen screws M5x16	10560	
8	Nuts M5	10557	
2	Washers 12x 5mm	10635	
4	Rubber spacer 16x4,5x4mm	10634	
2	Allen screws M6x25 bright	10647	
2	Screw caps M6 black	10548	
2	Rod caps	10550	

1. Position the motorcycle on a level surface.
 2. Detach the original windshield and fixtures (P.1/P.2); The side fixtures (P.1) are no longer needed.
 3. Insert the nuts (7) into the hexagon recesses on the side of the ball clamp (3). Put the Allen screws (6) through the clamp and screw them into the nuts (do not completely tighten yet) (P.3).
 4. Place the rod clamp onto the rod.
 5. Attach the ball rod (1) to the fairing panel using the ball clamp (3) and the cover plate (4). Fasten using the flat screws (5) and the nuts (7). Tighten the screws (P.3).
- Caution!**
- Position the ball clamps with the heads of the Allen screws pointing inwards (to the centre of the vehicle)!**
- This is the only way to ensure that you will still be able to tighten the screws after installation.**
6. Attach the original front fixture (13) to the fairing panel using the screws (5), washers (8), rubber spacers (9) and the original nuts (P.4).
 7. Position the fairing panel with fixtures on the motorcycle and fasten the original front fixture using the original screws and the rod clamps (2) using the screws (10) and the rubber spacers (9) (P.5).
 8. Tighten all screws.
 9. Check screws for proper torque regularly.

After installation, check that all of the screws are tight; tighten them up if necessary. Repeat this at regular intervals. Clean the screen with water, neutral soap and a sponge. Do not use solvents, alcohol or spirits to clean the screen as they will damage it.

F

INSTRUCTIONS DE MONTAGE Triumph Tiger 800 XC

Merci d'avoir acheté un pare-brise MRA.

Veillez lire attentivement ces instructions de montage et vérifier la liste des pièces. Nous vous recommandons de confier le montage à un revendeur spécialisé.

Nombre	Article	Modèle.	Outils nécessaires
1	Pare-brise MRA	---	Clé pour vis à six pans creux 3, 4, 5mm Torx T30 Clé polygonale 8 mm Clé à douille 8 mm
1	Set de fixation:		
2	Tiges avec boule	10541	
2	Dispositifs de serrage à tige	10544	
2	Dispositifs de serrage à boule	10543	
2	Garnitures	10542	
1	Set de vissage complet:		
4	Vis plates M5x16	10554	
4	Vis à six pans creux M5x16	10560	
8	Écrous M5	10557	
2	Rondelles 12x 5mm	10635	
4	Pièces d'écartement caoutchouc 16x4,5x4mm	10634	
2	Vis à six pans creux M6x25, sans revêtement	10647	
2	Capuchons pour vis M6	10548	
2	Capuchons pour tige	10550	

1. Placer la moto sur une surface plane.
2. Démontez le pare-brise d'origine et les supports (P. 1 / P. 2) ; les supports latéraux (P. 1) ne sont plus nécessaires.
3. Enfiler les écrous (7) sur les évidements hexagonaux latéraux des dispositifs de serrage à boule (3) et faire tourner les vis à six pans creux (6) à l'intérieur (sans les serrer à fond) (P. 3).
4. Placer le dispositif de serrage à tige sur la tige.
5. Monter la tige avec boule (1) sur le pare-brise avec le dispositif de serrage à boule (3) et la garniture (4). Utiliser pour cela les vis plates (5) et les écrous (7) et serrez-les (P. 3).

Attention !

Monter les dispositifs de serrage à boule de manière à ce que les têtes des vis soient dirigées vers l'intérieur (milieu du véhicule) ! C'est la seule manière de permettre un serrage après le montage.

6. Monter le support avant d'origine (13) au pare-brise (illustration 4) à l'aide des vis (5), rondelles (8), pièces d'écartement en caoutchouc (9) et écrous d'origine.
7. Mettre le pare-brise avec les supports en position sur la moto et fixer le support avant d'origine à l'aide des vis d'origine, et les dispositifs de fixation de tige (2) avec les vis (10) et les pièces d'écartement en caoutchouc (9) (illustration 5).
8. Serrer toutes les vis.
9. Vérifier régulièrement la bonne tenue des vis.

Après le montage et ensuite, à des intervalles réguliers, vérifiez si toutes les vis sont bien serrées. Si nécessaire, les resserrer. Nettoyez le pare-brise à l'aide d'une éponge, de l'eau et du savon neutre. Ne jamais utiliser du solvant, de l'alcool ou l'essence, car ces produits risqueraient d'endommager le pare-brise.

MRA-Klement GmbH Siemensstr. 6 D-79331 Teningen Tel.: +49 7663 93890 Email: info@mra.de

Grazie per aver acquistato un cupolino MRA.

**Si prega di leggere attentamente la guida prima del montaggio e di verificare la distinta pezzi.
 Consigliamo di rivolgersi a un rivenditore autorizzato per il montaggio.**

Numero	Articolo	Modello	strumenti richiesti
1	Cupolino MRA	---	Chiave a brugola da 3, 4, 5mm Torx T30 Chiave ad anello da 8 mm Chiave femmina da 8 mm
1	Set die supporto (HKST):		
2	Aste con sfera	10541	
2	Morsetti per asta	10544	
2	Fermi per sfera	10543	
2	Mascherine	10542	
1	Set di viti:		
4	Viti a testa piatta M5x16	10554	
4	Viti a esagono incassato M5x16	10560	
8	Dadi M5	10557	
2	Rondelle da 12x 5mm	10635	
4	Gommini distanziali da 16x4,5x4mm	10634	
2	Viti a esagono incassato M6x25 lucide	10647	
2	Cappucci per viti M6	10548	
2	Cappucci per asta	10550	

1. Sistemare la moto su una superficie piana.
2. Smontare il cupolino originale e i supporti (P. 1 / P. 2); i supporti laterali (P. 1) non sono più necessari.
3. Inserire i dadi (7) nei profili laterali a esagono incassato dei fermi per sfera (3) e avvitare le viti a esagono incassato (6) (senza stringere) (P. 3).
4. Inserire il morsetto sull'asta.
5. Montare l'asta dotata di sfera (1) con il morsetto (3) e la mascherina (4) sul cupolino. A tal fine, utilizzare le viti a testa piatta (5) e i dadi (7) e stringere bene (F. 3).

Attenzione!

Montare i fermi per sfera in modo tale che le teste delle viti siano rivolte all'interno (centro del veicolo)!
Solo in questo modo è possibile stringerle ulteriormente dopo il montaggio.

6. Montare il supporto originale anteriore (13) con le viti (5), le rondelle (8), i distanziali in gomma (9) e i dadi originali al cupolino (Foto 4).
7. Portare il cupolino con i supporti sulla moto in posizione e fissare il supporto originale anteriore con le viti originali e i morsetti per asta (2) con le viti (10) e i distanziali in gomma (9) (Foto 5).
8. Serrare tutte le viti.
9. Controllare a intervalli regolari che le viti siano in sede.

Dopo il montaggio e, successivamente, a intervalli regolari controllare che tutte le viti siano in sede ed eventualmente serrarle. Pulire il cupolino con una spugna, acqua e un sapone neutro. Solventi, alcol e benzina lo danneggiano.

Gracias por la compra de un parabrisas MRA.

Antes de proceder al montaje, lea este manual y compruebe la lista de piezas. Recomendamos el montaje a través de un comercio especializado.

Número	Artículo	Modelo	Herramientas necesarias
1	Parabrisas MRA	---	Llave Allen 3, 4, 5mm
1	Juego de soporte (HKST):		Torx T30
2	Barras de bola	10541	Llave poligonal 8 mm
2	Pinzas de barra	10544	Llave de vaso 8 mm
2	Pinzas de bola	10543	
2	Tableros	10542	
1	Juego de tornillos:		
4	Tornillos planos M5x16	10554	
4	Tornillos con hexágono interior M5x16	10560	
8	Tuercas M5	10557	
2	Arandelas 12x 5mm	10635	
4	Piezas distanciadoras de caucho 16x4,5x4mm	10634	
2	Tornillos con hexágono interior M6x25 limpios	10647	
2	Tapas de tornillo M6	10548	
2	Tapas de barra	10550	

1. Coloque la moto sobre una superficie plana.
2. Desmonte el parabrisas original y los soportes (P. 1 / P. 2); los soportes laterales (P. 1) ya no serán necesarios.
3. Introduzca las tuercas (7) en los orificios hexagonales laterales de las pinzas de bola (3) y enrosque los tornillos de hexágono interior (6) (no apretar aún) (P. 3).
4. Introduzca la pinza de barra en la barra.
5. Monte la barra de bola (1) con la pinza de bola (3) y el tablero (4) en el parabrisas de revestimiento. Para ello utilice los tornillos planos (5) y las tuercas (7) y apriételes (P. 3).

Atención:

Montar las pinzas de bola de forma que la cabeza de los tornillos señale hacia dentro (centro del vehículo). Sólo entonces pueden apretarse más tras el montaje.

6. Monte el soporte delantero original (13) con los tornillos (5), arandelas (8), piezas distanciadoras de caucho (9) y las tuercas originales en el soporte de revestimiento (imagen 4).
7. Coloque el parabrisas de revestimiento con los soportes sobre la moto y fije el soporte delantero original con los tornillos originales y las pinzas de barra (2) con los tornillos (10) y las piezas distanciadoras de caucho (9) (imagen 5).
8. Apriete todos los tornillos.
9. Compruebe que los tornillos estén bien fijados a intervalos regulares.

Después del montaje, y más adelante a intervalos regulares, comprobar que todos los tornillos están bien colocados y dado el caso volver a apretarlos. Limpiar el cristal del parabrisas con una esponja, agua y jabón neutro. Los disolventes, el alcohol y la gasolina dañan el cristal.

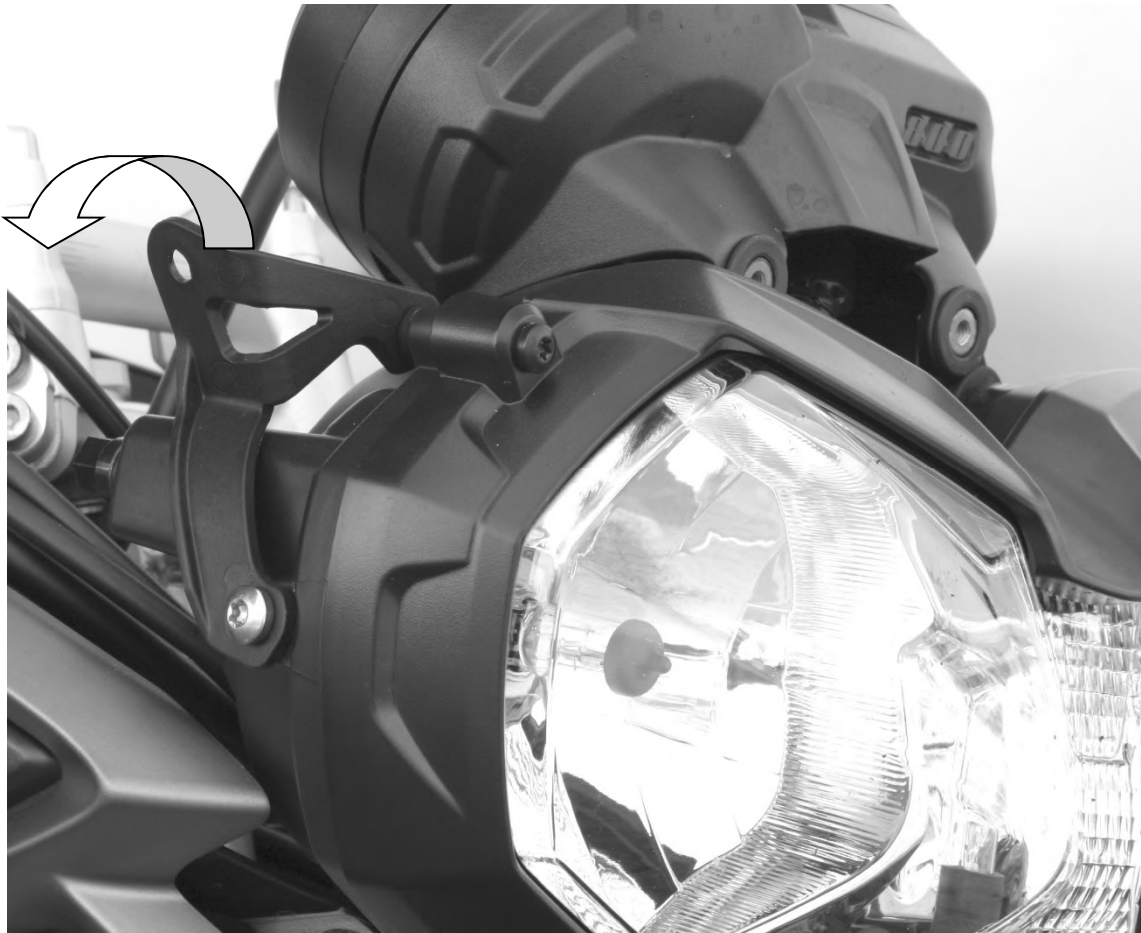

P1

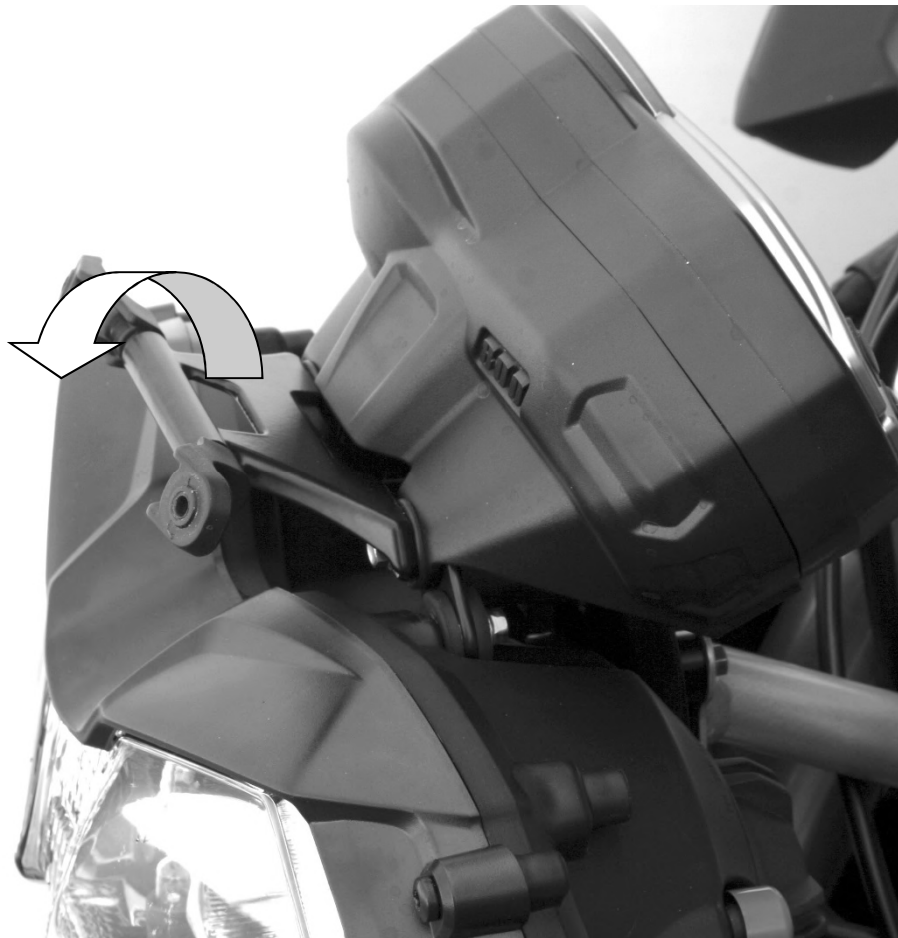

P2

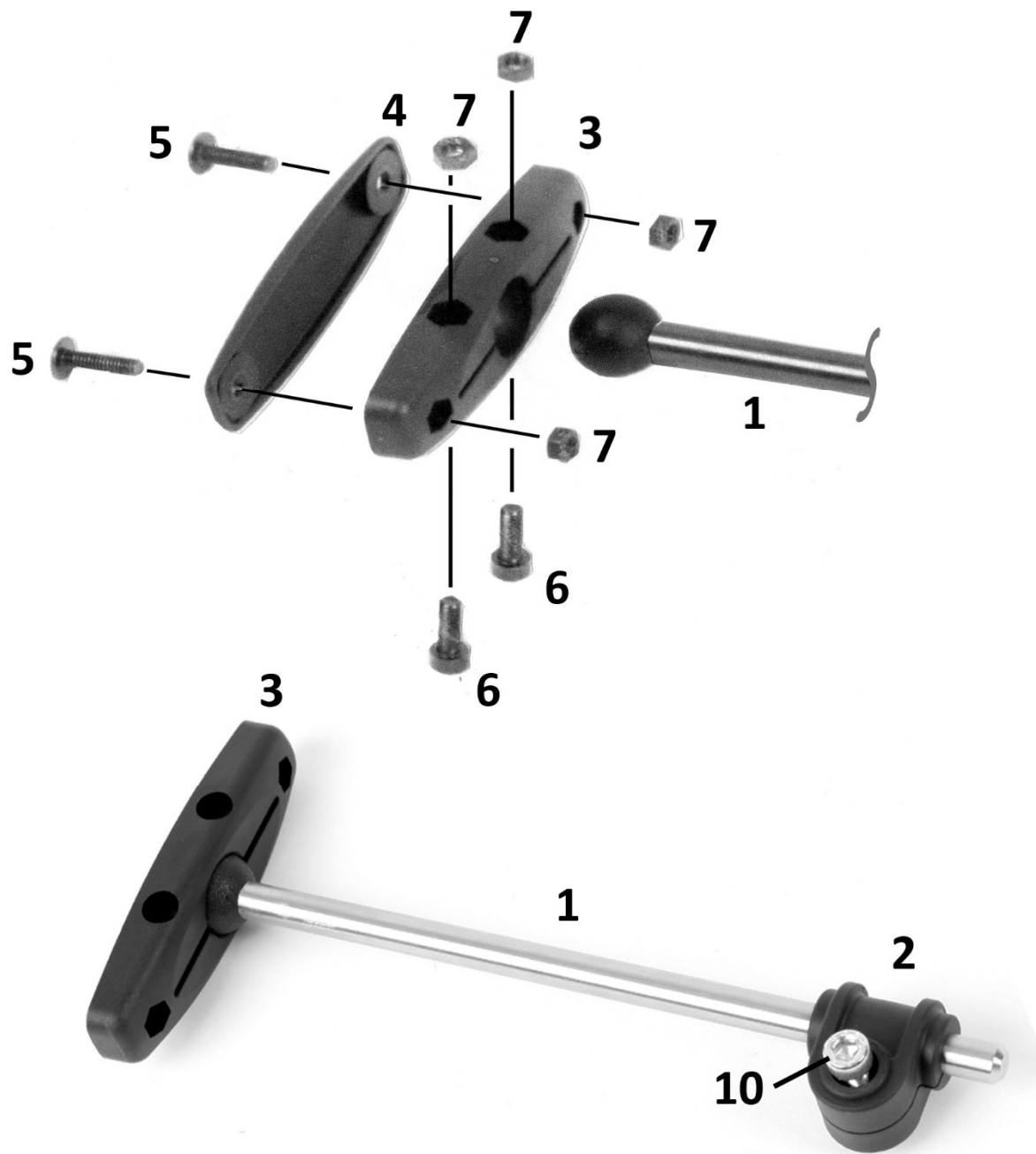

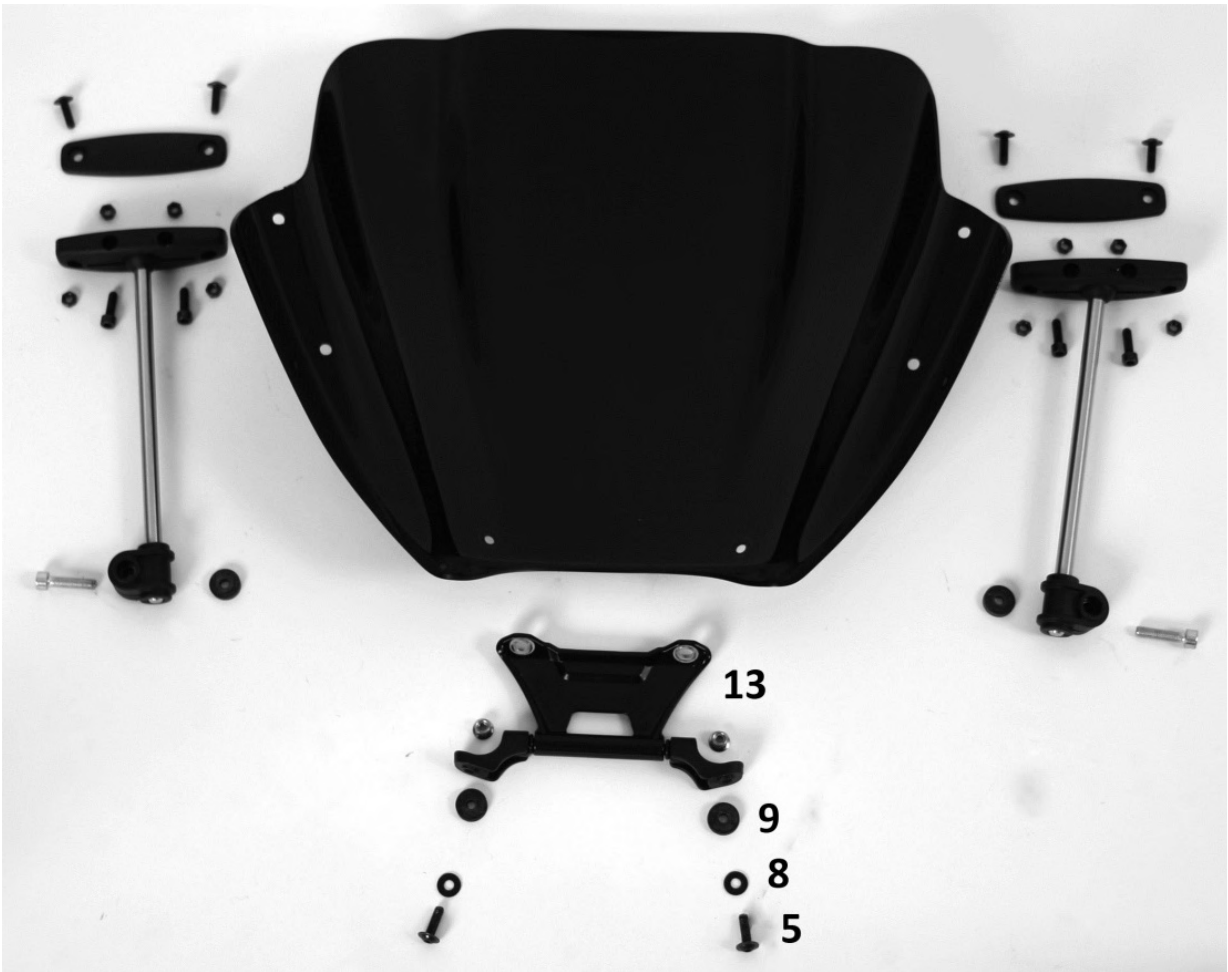

P4



P5